

CP Ceiling plate
TP Top pivot

BP Bottom pivot
FP Floor plate

SS Stainless Steel

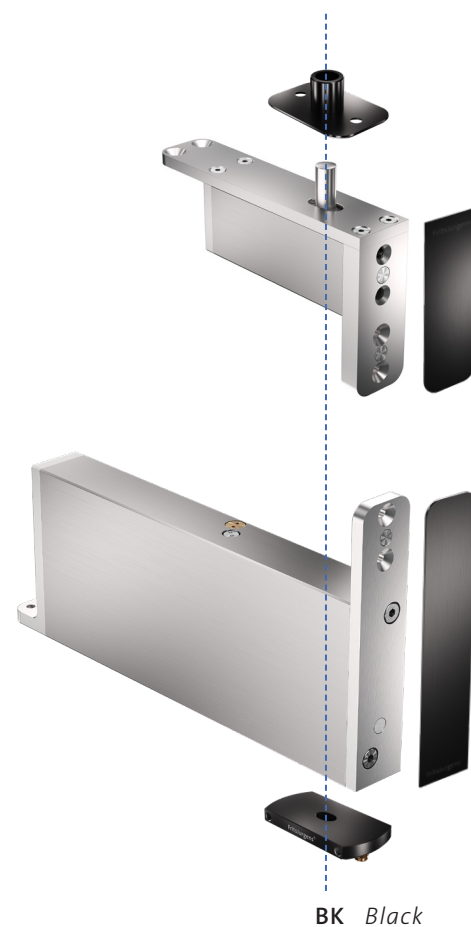

BK Black

SYSTEM M+/M 40 MM

Ancho libre

Esta bisagra superior se puede instalar en puertas con anchos más pequeños y en puertas pequeñas para obtener el mayor ancho libre posible. Ideal para puertas de tamaño estándar y renovaciones.

Presencia mínima

Debido a la distancia mínima entre la puerta y la pared adyacente, una puerta pivotante con esta bisagra superior cuenta con una presencia mínima en su posición abierta.

No queda espacio por usar

Si deseas aprovechar cada centímetro de tu espacio, esta bisagra superior es la solución adecuada. Fijada a 40 mm, esta bisagra aprovecha al máximo los espacios más reducidos.

ADECUADA PARA SU PROPÓSITO

La bisagra superior 40 mm está disponible en dos opciones: una para puertas de hasta 150 kg y otra para puertas de 150 kg a 500 kg. Estas opciones se distinguen una de la otra gracias al espesor del pasador huso, lo que le permite a cada sistema que se adapte a su propósito.

Bisagra superior 40 mm - perno pasador de 10 mm de grosor. Puertas de hasta 150 kg

La bisagra superior 40 mm, con un pasador perno de 10 mm de grosor, es adecuada para puertas más ligeras de hasta 150 kg. Estos sistemas están equipados con un soporte adicional y una placa de cubierta cuando se combinan con la bisagra superior 40 mm.

Bisagra superior 40 mm - pasador de 15 mm de grosor. Puertas desde 150 kg a 500 kg

La bisagra superior 40 mm, con un pasador de 15 mm, es adecuada para puertas más pesadas, de entre 150 kg y 500 kg. Estos sistemas están equipados con un soporte adicional y una placa de cubierta cuando se combinan con la bisagra superior 40 mm.

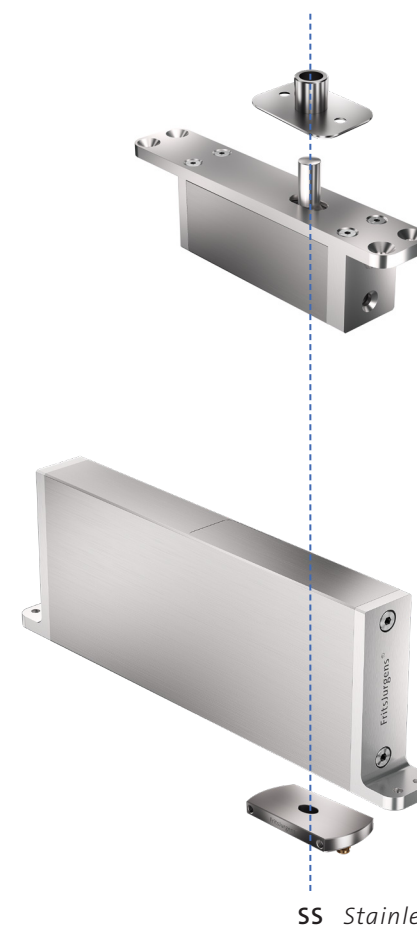

CP Ceiling plate
TP Top pivot

BP Bottom pivot
FP Floor plate

SS Stainless Steel

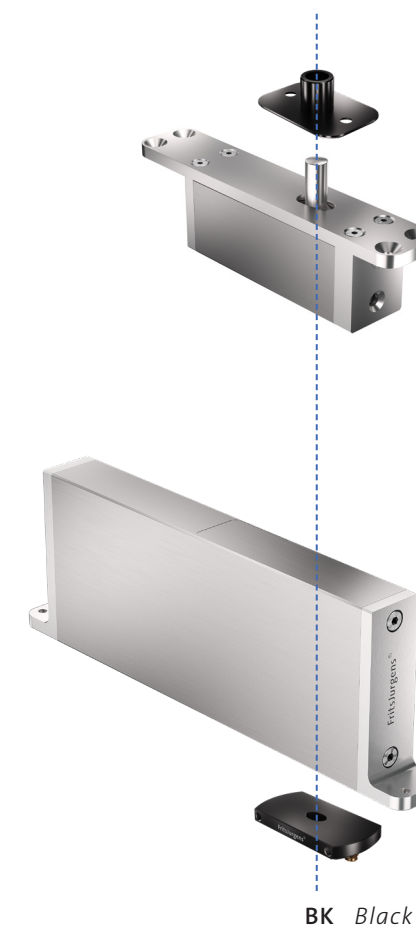

BK Black

SYSTEM M+/M 70 MM

Todoterreno

La bisagra superior 70 mm se puede instalar en todo tipo de puerta pivotante y se puede combinar con cualquier sistema de pivote FritsJurgens conforme tu preferencia.

Espacio y movimiento

Reduce el espacio no utilizado mientras mantienes ese hermoso y distintivo movimiento de tu puerta pivotante instalando esta bisagra superior 70 mm desde la lateral de la puerta.

Se mantiene flexible

Esta bisagra superior es flexible: se puede colocar en cualquier posición entre 70 mm desde la lateral de la puerta y el centro de la puerta.

ADECUADA PARA SU PROPÓSITO

La bisagra superior 70 mm está disponible en dos opciones: una para puertas de hasta 150 kg y otra para puertas de 150 kg a 500 kg. Estas opciones se distinguen una de la otra gracias al espesor del perno, pasador lo que le permite a cada sistema que se adapte a su propósito.

Bisagra superior 70 mm - perno pasador de 10 mm de grosor. Puertas de hasta 150 kg

La bisagra superior 70 mm, con un huso pasador de 10 mm, es adecuada para puertas más ligeras, de hasta 150 kg. Se puede combinar con todos los sistemas de pivote de FritsJurgens.

Bisagra superior 70 mm - pasador de 15 mm de grosor. Puertas desde 150 kg a 500 kg

La bisagra superior 70 mm con un pasador de 15 mm es adecuada para puertas más pesadas desde 150 kg a 500 kg. se puede combinar con todos los sistemas de pivote de FritsJurgens.

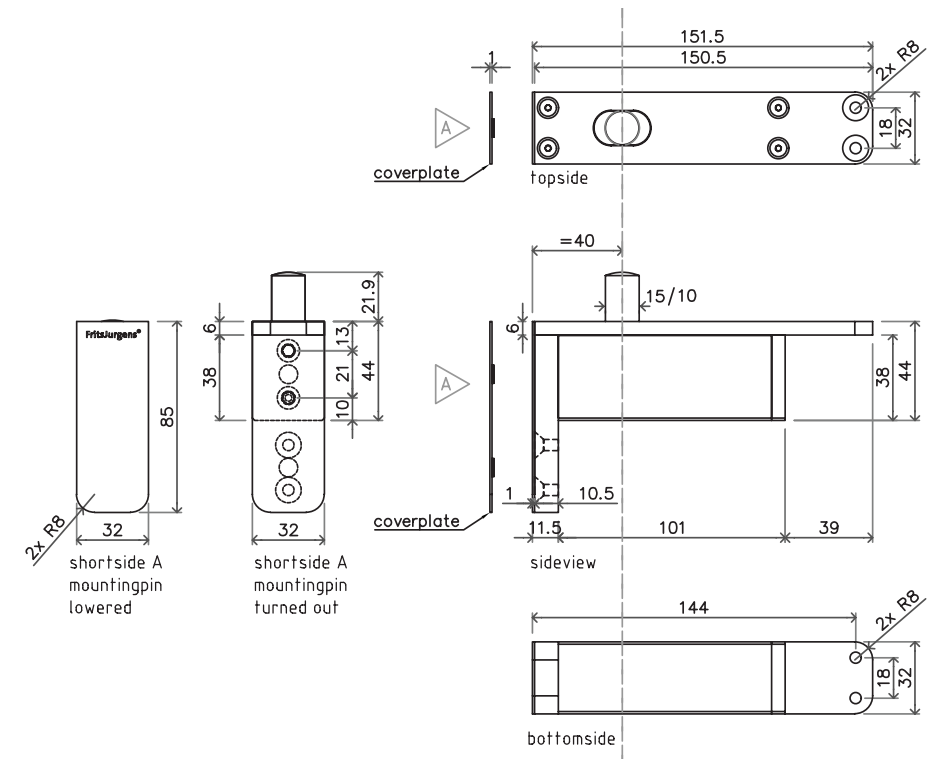
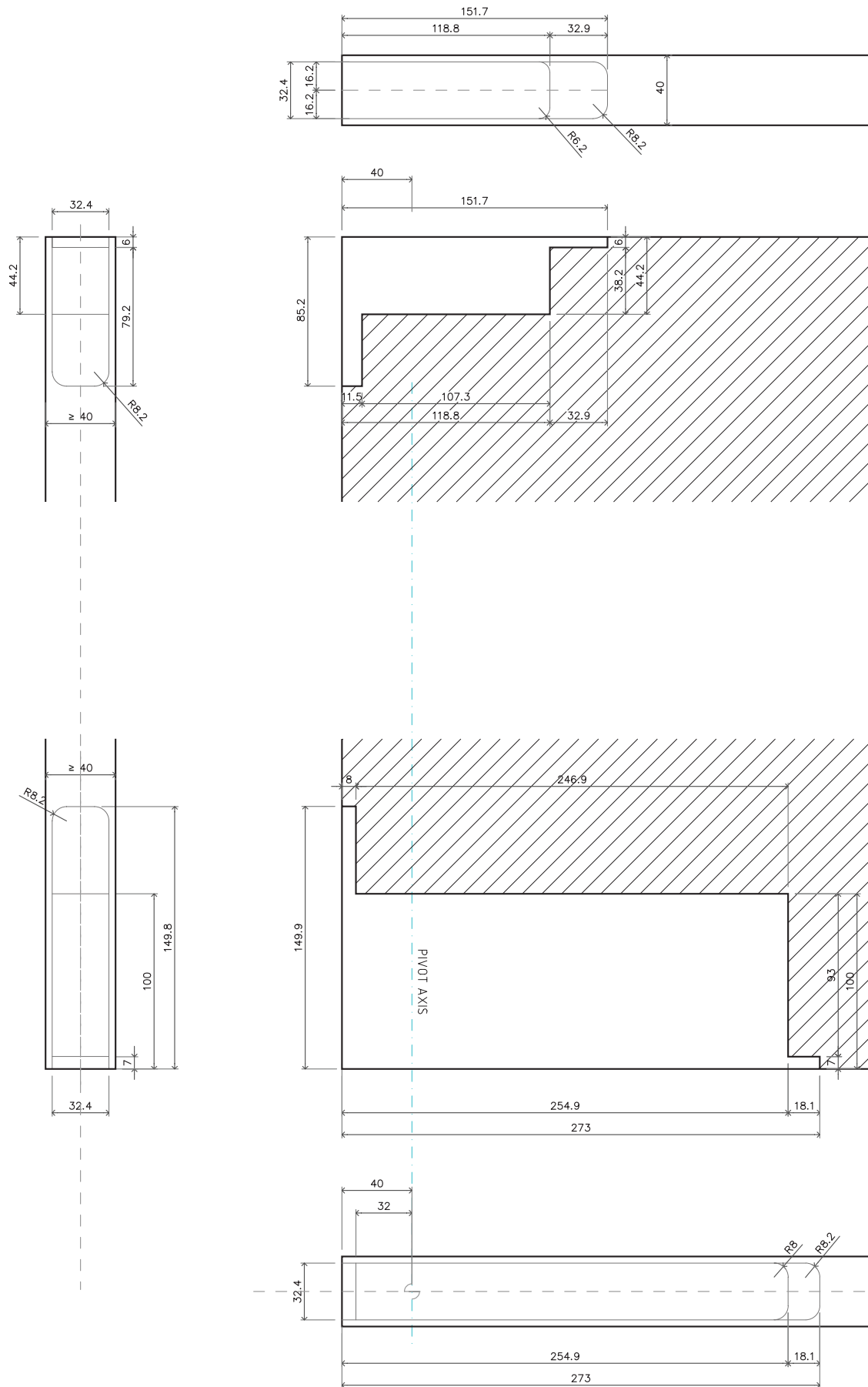

Top Pivot 40 mm - Class B or G

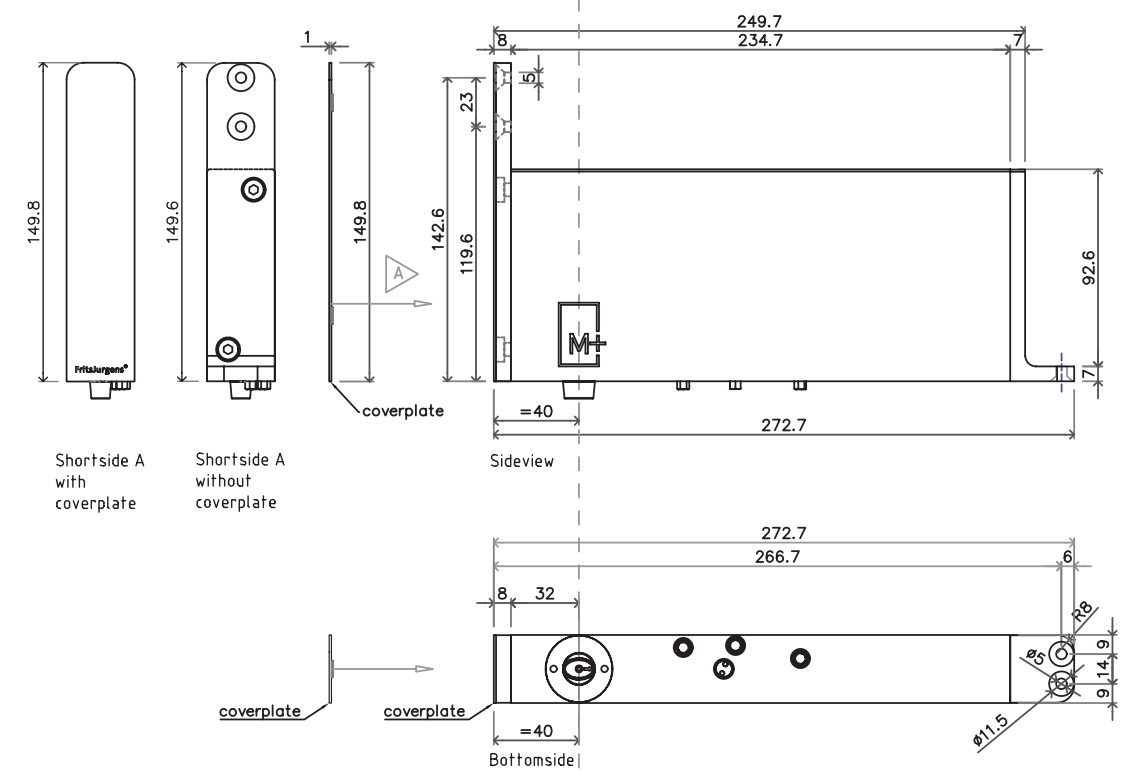

System M+/M 40 mm - Class AA to E

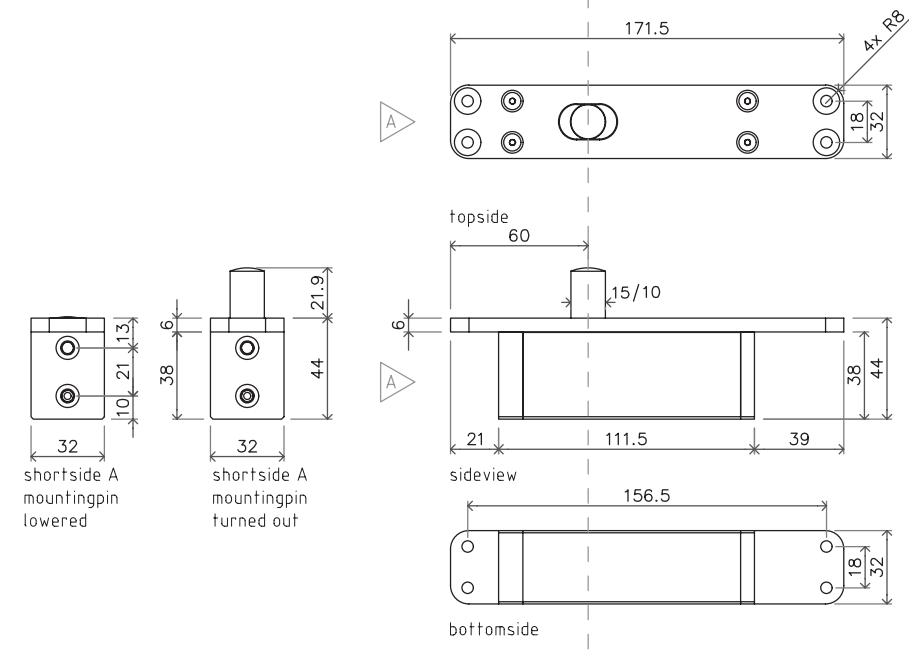
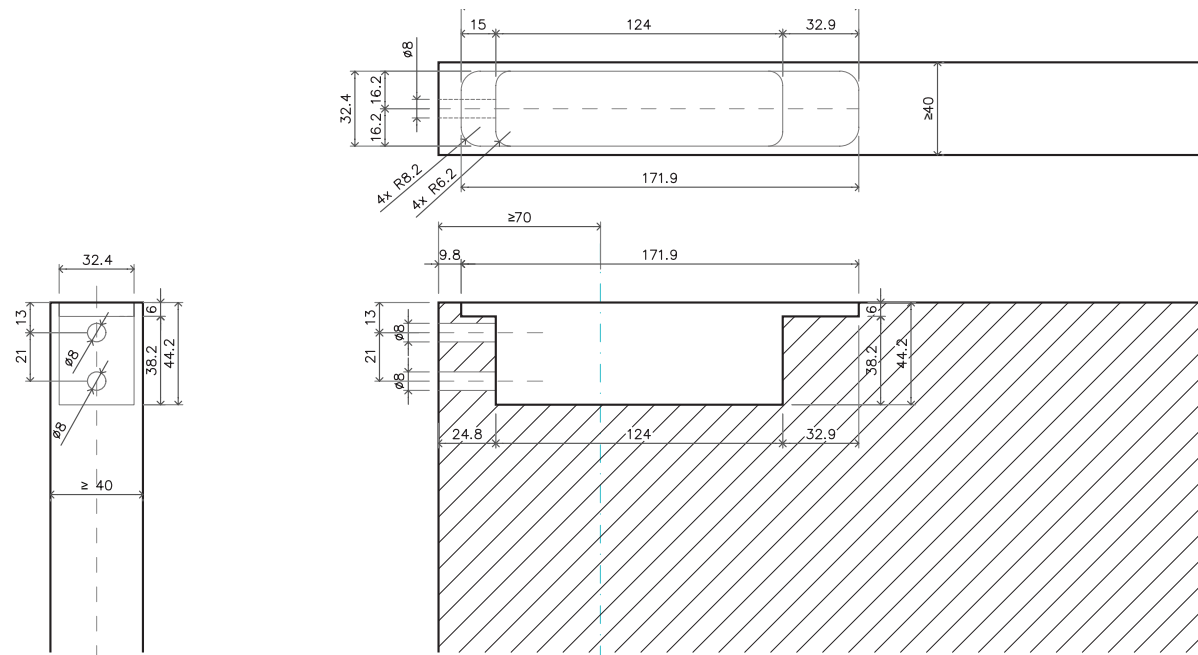

Top Pivot 70 mm - Class B or G

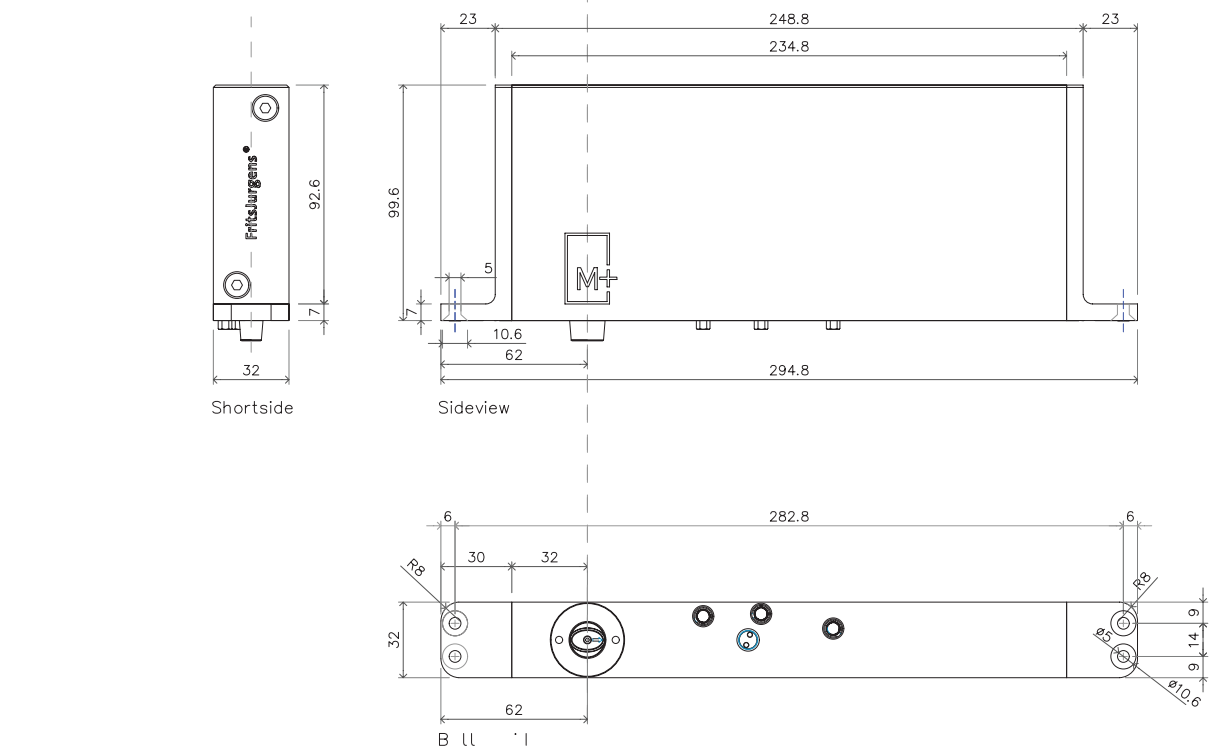
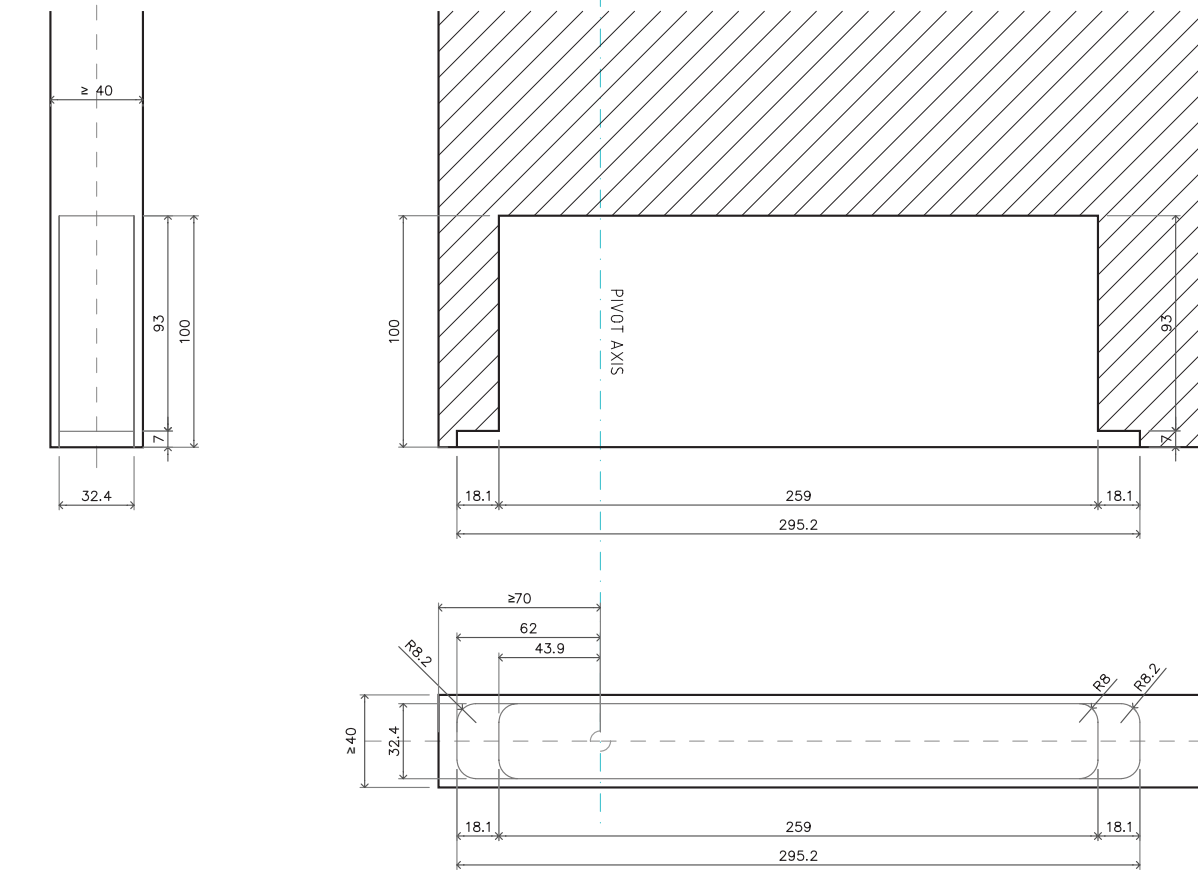

System M+/M 70 mm - Class AA to E

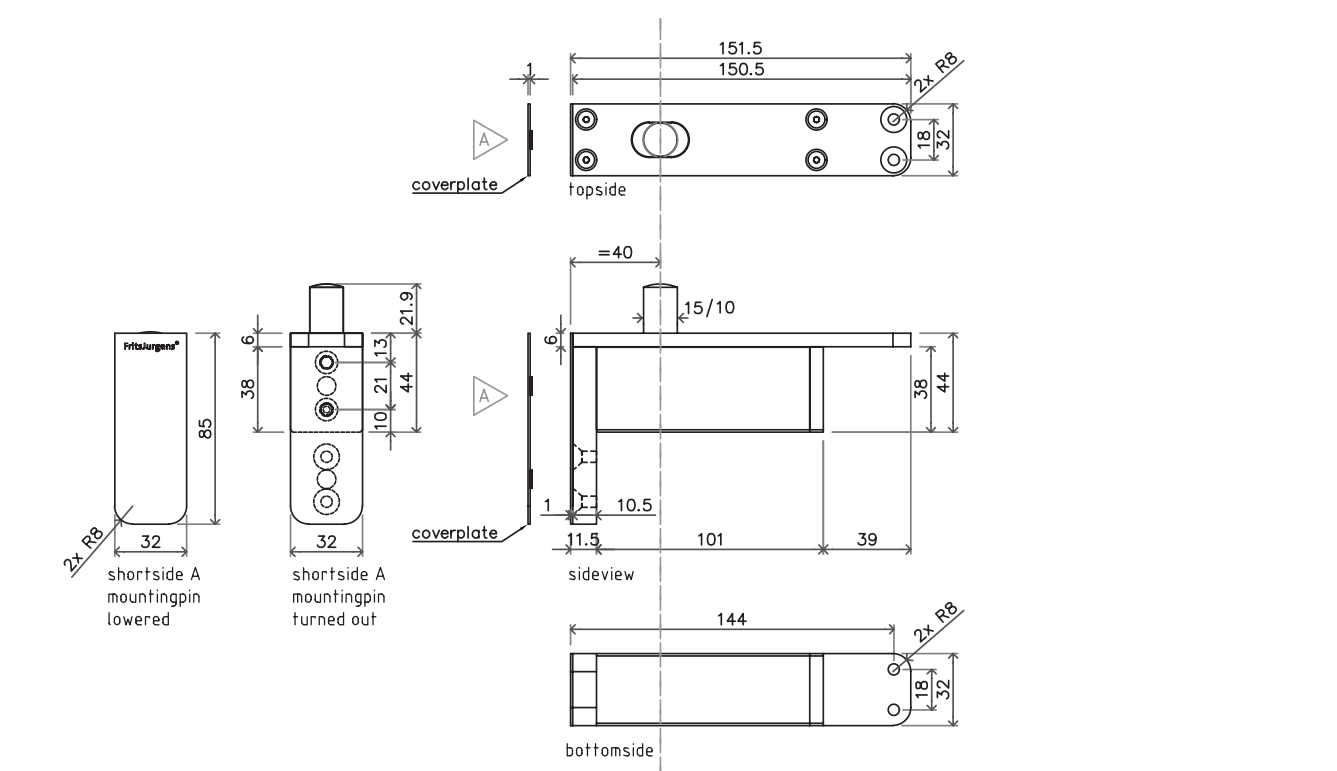
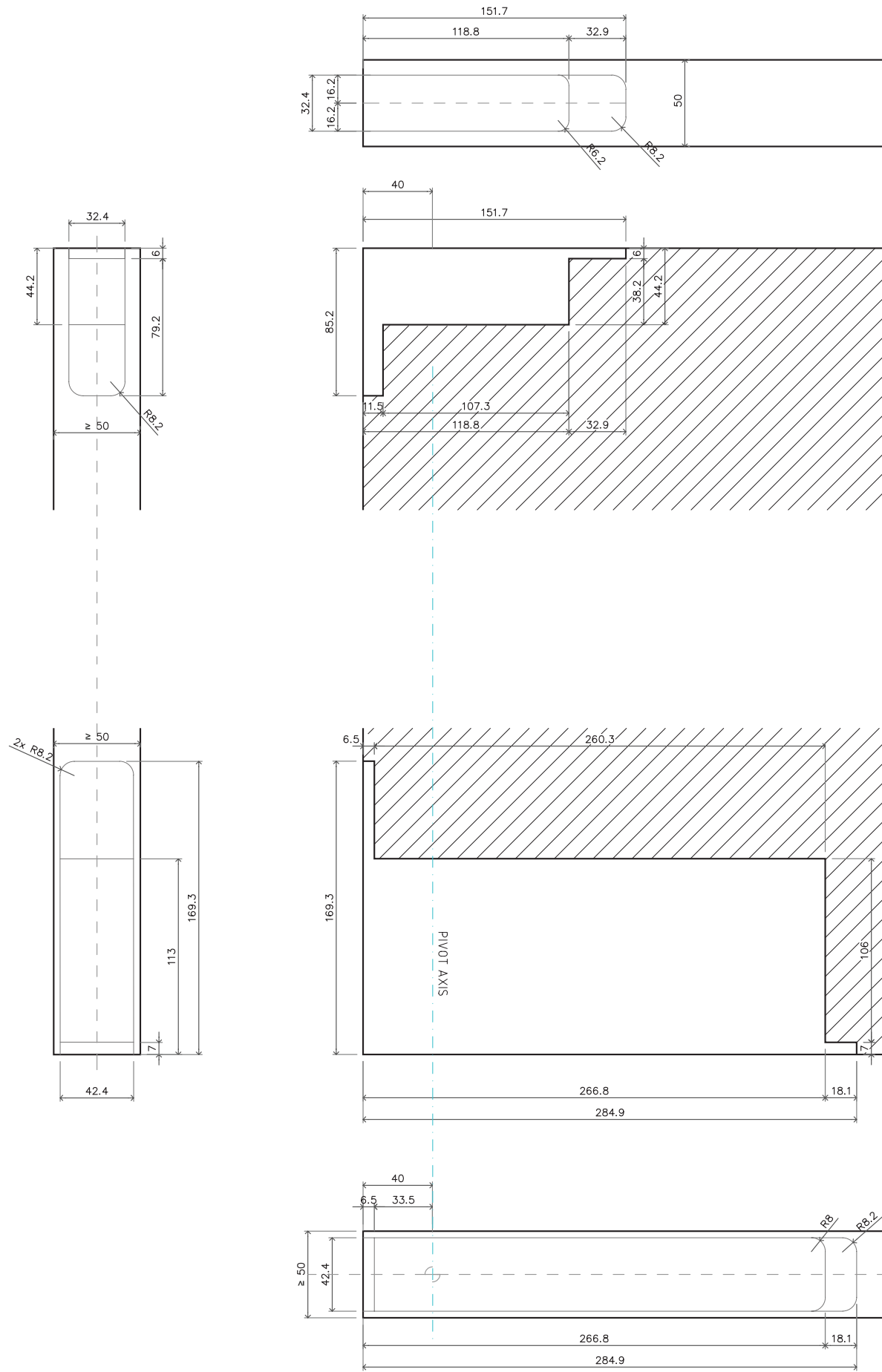

Top Pivot 40 mm - Class B or G

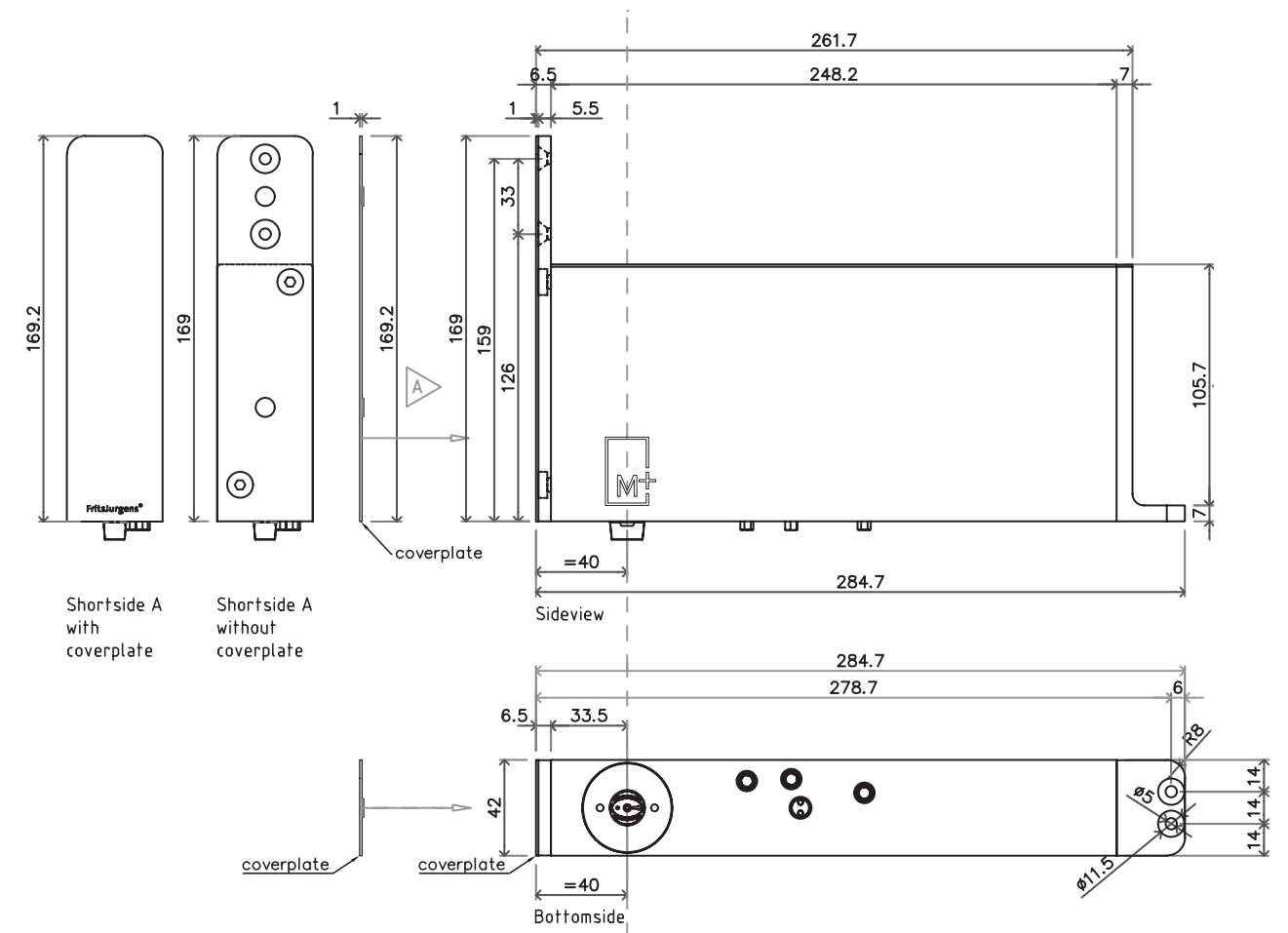

System M+ 40 mm - Class F and G

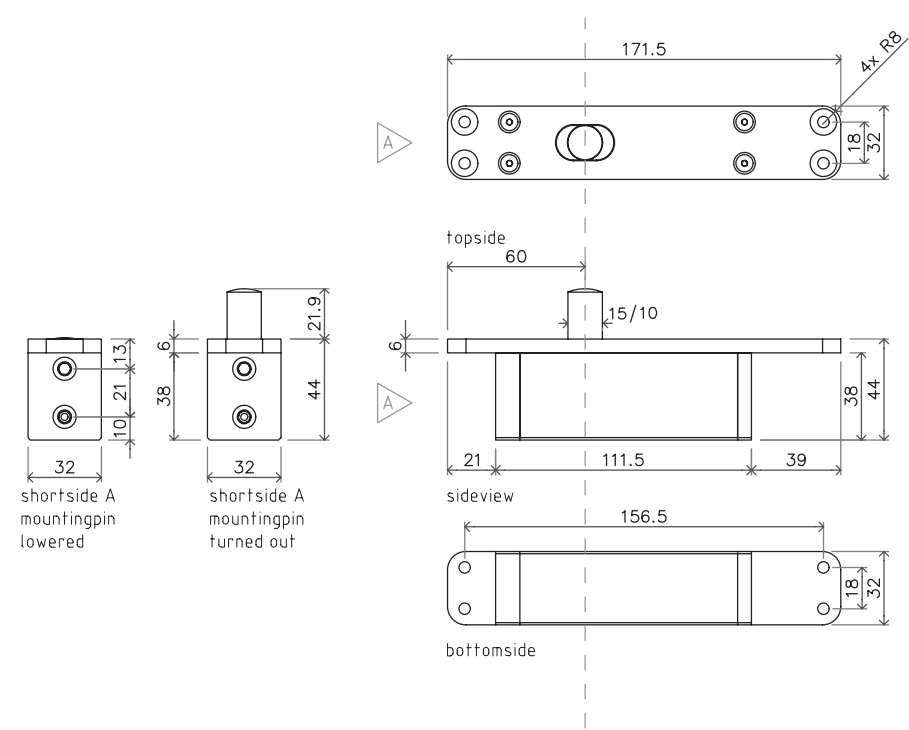
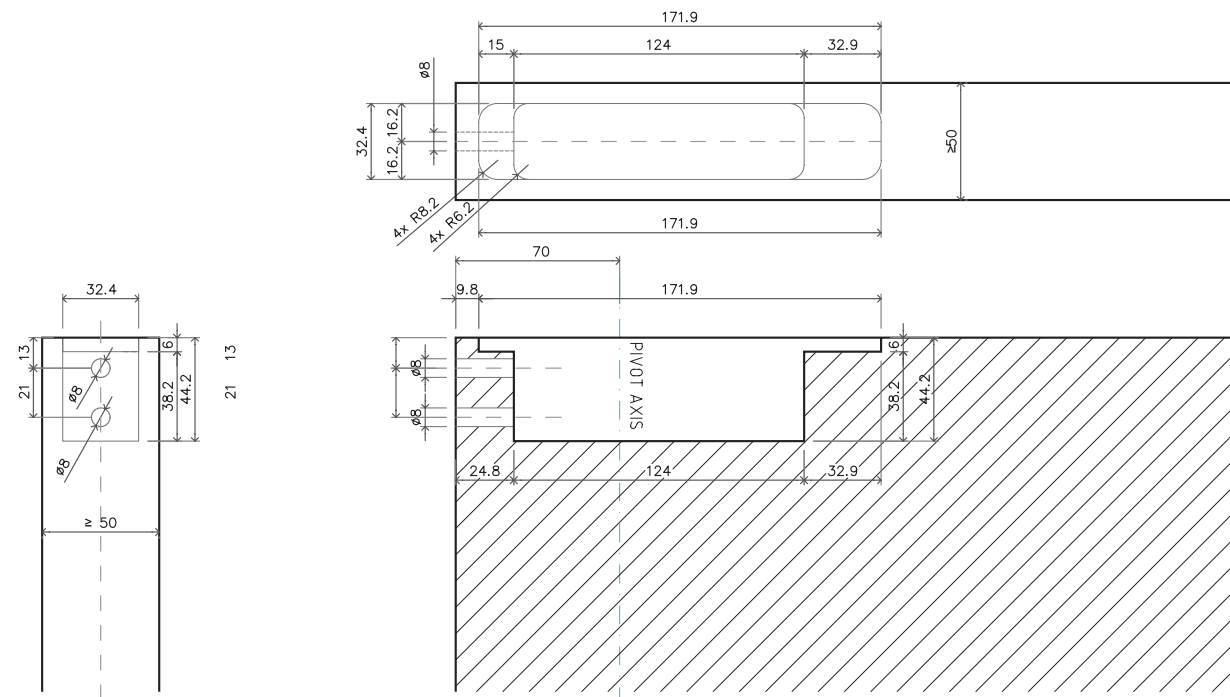

Top Pivot 70 mm - Class B or G

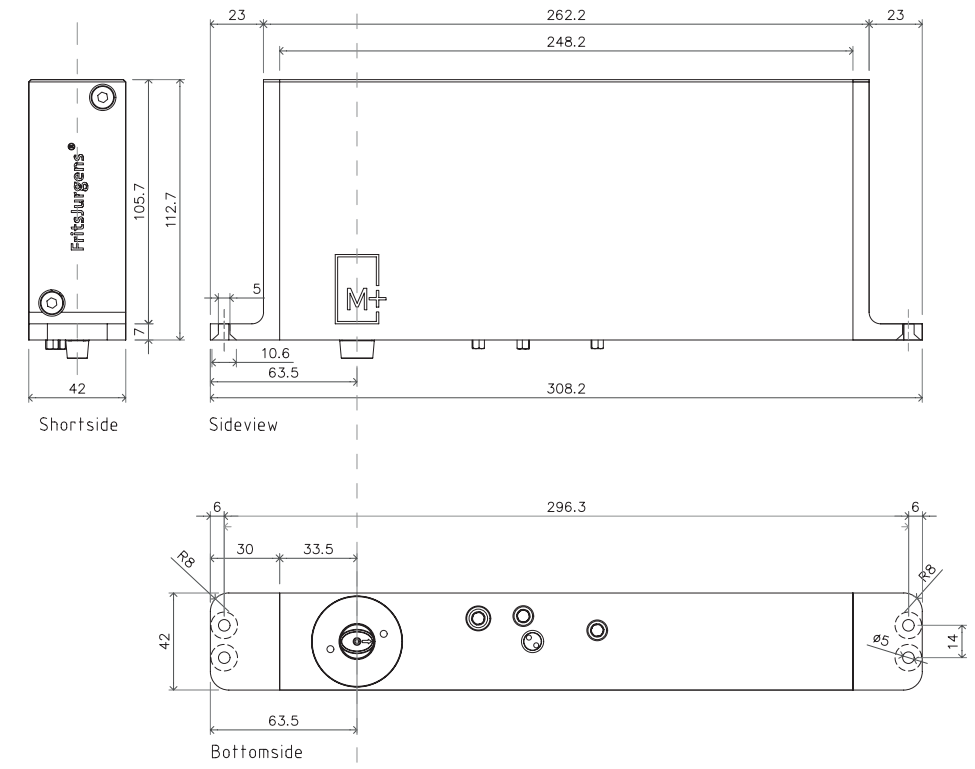
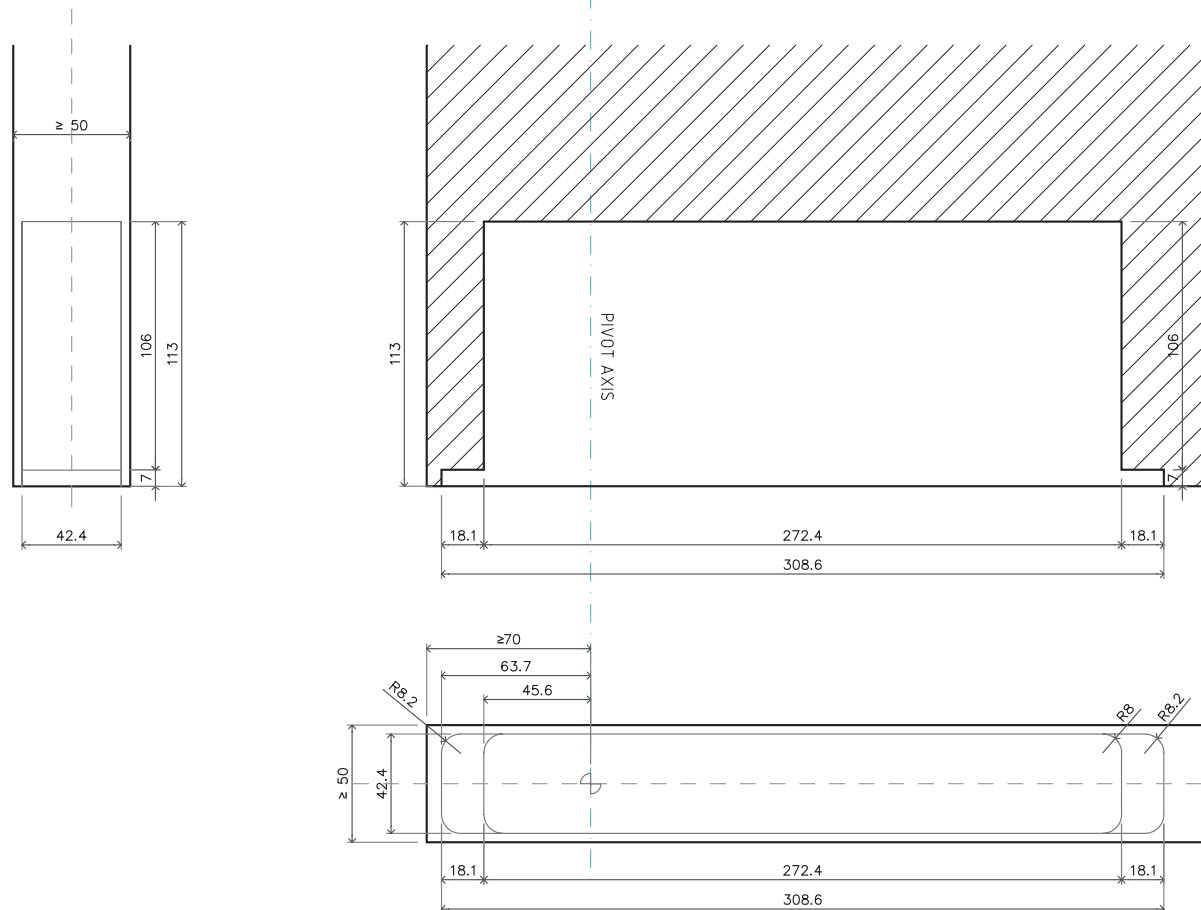

System M+ 70 mm - Class F and G