

FritsJurgens® FLUSH

Flush oferece à porta pivotante adicional uma força extra de paragem aos 0° para portas sem batente. Flush é um acessório magnético oculto, fácil de instalar no topo da porta. Mesmo em portas pivotantes já existentes.

Flush está invisivelmente presente mas assegura que a porta pivotante se mimetize com a parede ou painel de parede. A porta volta sempre à posição pretendida dos 0°. É a solução perfeita para manter as porta pivotante na posição fechada.

FLUSH: PARA UMA FORÇA EXTRA DE FECHO

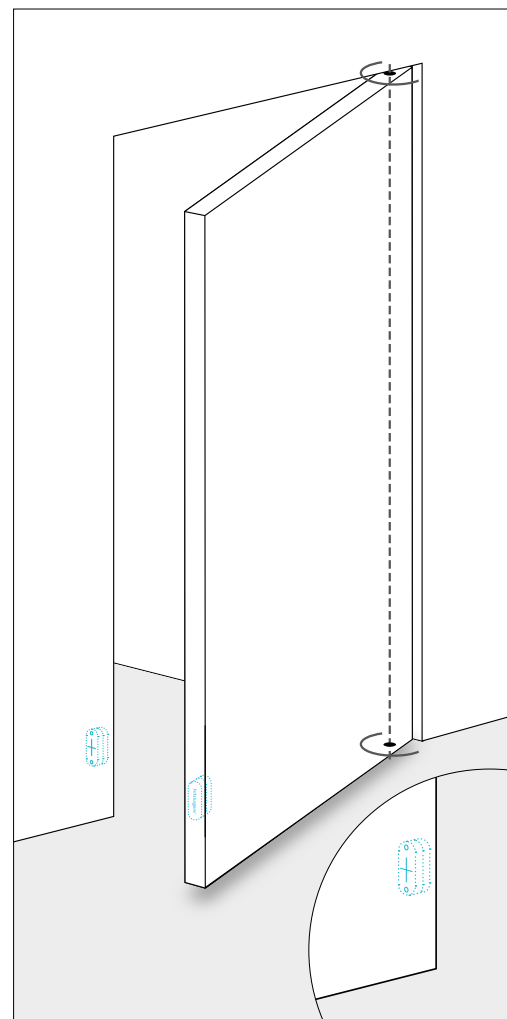

FLUSH NA PORTA

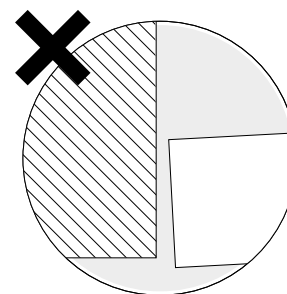

MIMETIZANDO-SE
COM A PAREDE COM
FLUSH

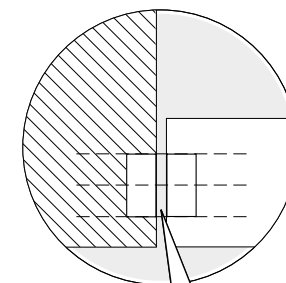

JUNTA DA PORTA
3.0mm - 6.0mm
1/8in - 8/32in



TAMPAS DE FLUSH
DISPONÍVEIS EM DOIS
ACABAMENTOS

FritsJurgens® FLUSH

- Altamente recomendado quando é necessário uma força de paragem adicional
- Perfeito para manter as portas pivotantes na posição na posição 0°
- Invisivelmente presente
- Solução à prova de som (nenhum contacto entre os ímanes)
- Solução esteticamente elegante e agradável

DESENHO TÉCNICO (Scale 1:1)

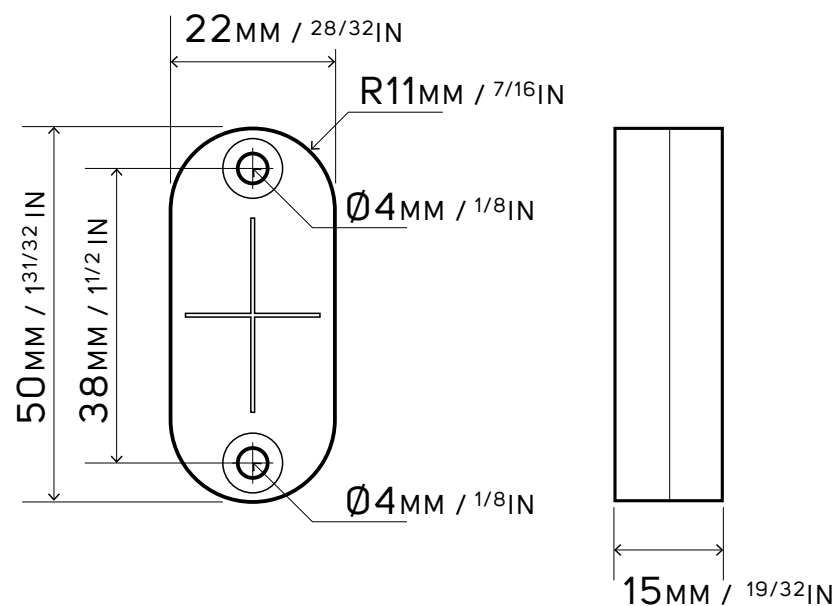

INFORMAÇÕES ACERCA DA ENCOMENDA

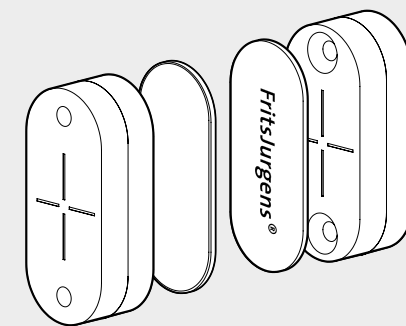

FLUSH DE FRITSJURGENS INCLUI:

- CONJUNTO DE 2 ÍMANES
- CONJUNTOS DE 2 TAMPAS COM ACABAMENTO EM AÇO INOXIDÁVEL MATE (707001) OU EM PVD PRETO (707002)

OPCIONAL:
ART. 707100
BROCA FORSTNER
Ø 22mm - com anilha de travamento

INSTALAÇÃO

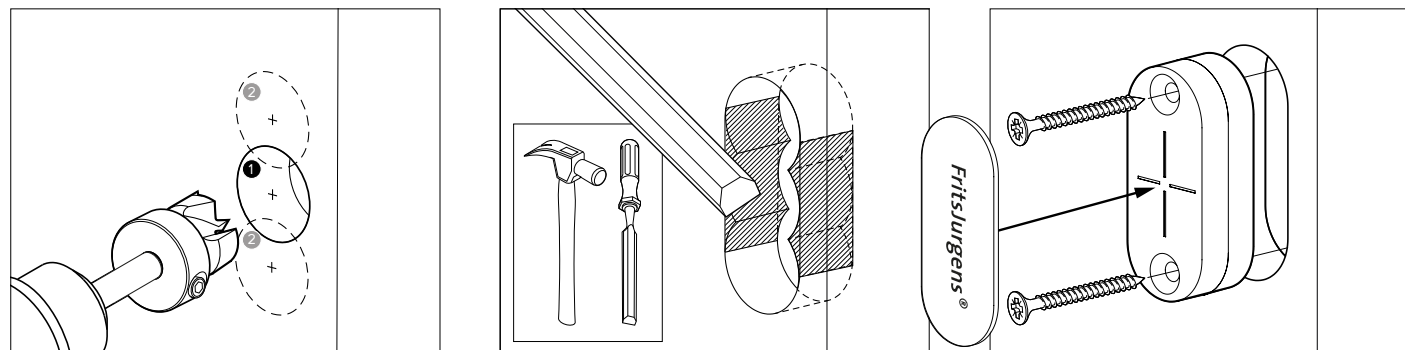

RECOMENDA-SE O USO DE: BROCA FORSTNER Ø22mm (pode ser encomendada como opcional)