

System M+
Documentação técnica
Funcionalidades e especificidades

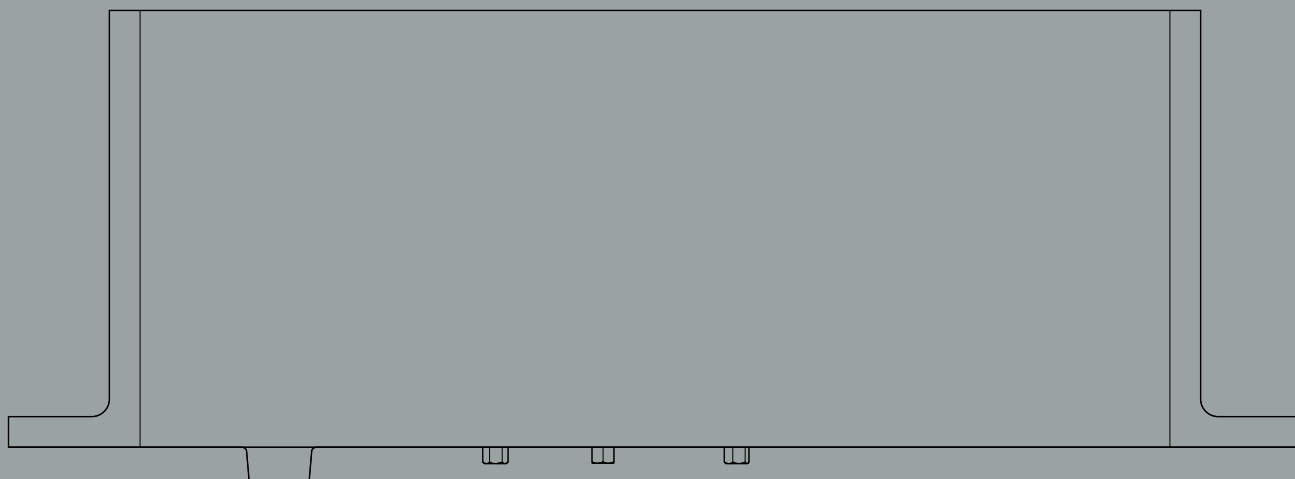

Visão geral	3
Componentes	4
Funções	5
Pivô inferiores	7
Variantes	8
Pivôs superiores	11
Montagem na porta	12
Instalação na jamba superior	14
Placas de teto e Receiver	15
Placas de teto	16
Receiver	17
Placas de piso	19
Montagem no chão	20
Embutido no peitoril	21
Lista de verificação técnica	23
Espaço inferior e superior	24
Salas laterais	25
System M+/M tabela de classes de peso	26
Fresagem e componentes	27
System M+ 70 mm Classe A a E	28
System M+ 70 mm Classe F e G	30
System M+ 40 mm Classe A a E	32
System M+ 40 mm Classe F e G	34
Pivô superior 70 mm Classe B	36
Pivô superior 70 mm Classe G	37
Pivô superior 40 mm Classe B	38
Pivô superior 40 mm Classe G	39
Pivô superior Reversed	40

Visão geral

System M+ é uma dobradiça pivotante ajustável, auto-fechante. Ela oferece o Latch Control para garantir o travamento adequado, controle garantido sobre o movimento das portas de 20 kg a 500 kg, e ajustabilidade extra para o movimento da porta.

Componentes

Nossos sistemas sempre consistem nos seguintes componentes:

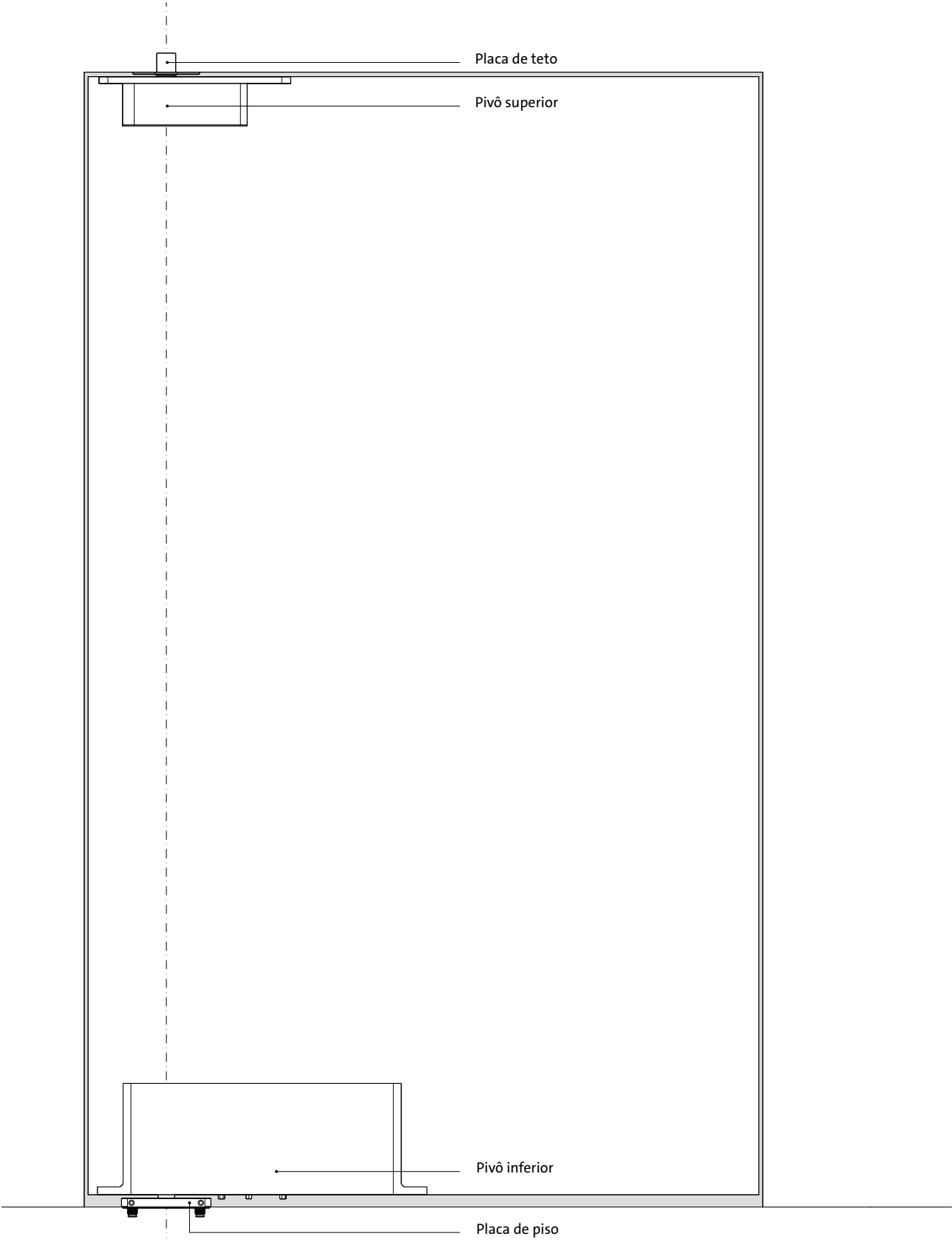

Funções

Rotação	De dupla ação: 180° Agindo sozinho: 90°
Posições de repouso	De dupla ação: 90°, -90° e 0° Agindo sozinho: 90° e 0°
Oscilação livre	Não
Fecho automático	De dupla ação: de 125° e -125° a 0° Agindo sozinho: de 125° a 0°

Rotação

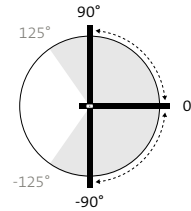

De dupla ação

Dupla ação significa que a porta pivotante pode ser aberta para ambos os lados, com posições de repouso a 90° em cada lado.

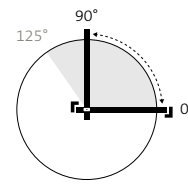

Agindo sozinho

Movimento numa direção significa que a porta pivotante só pode ser aberta para um único lado. Isso é garantido por um batente externo, como a moldura da porta.

Movimento

Graças ao Damper Control, 30° Speed Control e Latch Control, o movimento do System M+ é totalmente ajustável.

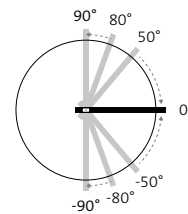

Damper Control

Amortecimento hidráulico (amortecimento de abertura) para proteção da parede e fechamento suave para um movimento de fechamento suave.

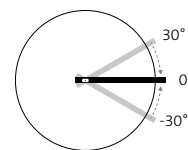

30° Speed Control

Garante que a porta sempre se feche suavemente, retornando suavemente à sua posição de 0° após a abertura.

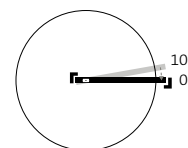

Latch Control

Acelera a porta pouco antes da posição fechada para garantir o trinco adequado.

Pivô inferiores

Tudo depende do pivô inferior. Nossos pivôs inferiores são facilmente aplicáveis tanto na lateral quanto no centro da porta.

Variantes

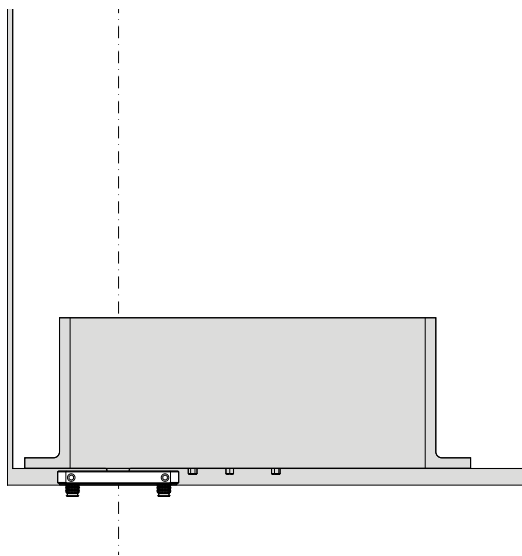

System M+ 70 mm Classe A a E

294,8 × 32 × 99,6 mm

Colocação	Posicionamento lateral
Ponto pivotante	Ponto pivotante de 70 mm a posicionamento central
Placas de cobertura	Não
Peso da porta*	Classe A: 20 - 119 kg Classe B: até 159 kg Classe C: até 209 kg Classe D: até 279 kg Classe E: até 349 kg

Compatível com

Pivôs superiores	Pivô superior 70 mm Classe B (Classe A e B) Pivô superior 70 mm Classe G (Classe C, D e E) Pivô superior Reversed (todas as aulas)
Placas de piso	Placa de piso retangular Placa de piso redonda Placa de piso arredondada Flush Placa de piso retangular Flush

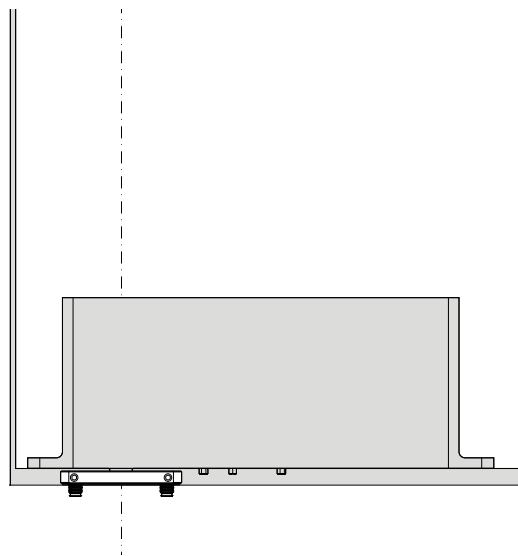

System M+ 70 mm Classe F e G

308,2 × 42 × 112,7 mm

Colocação	Posicionamento lateral
Ponto pivotante	Ponto pivotante de 70 mm a posicionamento central
Placas de cobertura	Não
Peso da porta*	Classe F: até 429 kg Classe G: até 500 kg

Compatível com

Pivôs superiores	Pivô superior 70 mm Classe G Pivô superior Reversed
Placas de piso	Placa de piso retangular Placa de piso redonda Placa de piso arredondada Flush Placa de piso retangular Flush

* Dependendo da largura da porta, consulte System M+/M tabela de classes de peso.

Descubra mais sobre pivôs superiores ou placas de piso.

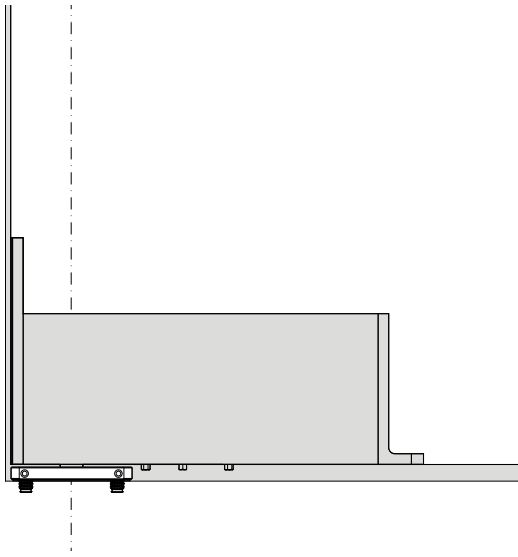

System M+ 40 mm Classe A a E

272,7 × 32 × 149,6 mm

Colocação	Posicionamento lateral
Ponto pivotante	Ponto pivotante fixo a 40 mm
Placas de cobertura	Aço inoxidável Preto
Peso da porta*	Classe A: 20 - 119 kg Classe B: até 159 kg Classe C: até 209 kg Classe D: até 279 kg Classe E: até 349 kg

Compatível com

Pivôs superiores	Pivô superior 40 mm Classe B (Classe A e B) Pivô superior 40 mm Classe G (Classe C, D e E)
Placas de piso	Placa de piso retangular Placa de piso redonda Placa de piso arredondada Flush Placa de piso retangular Flush

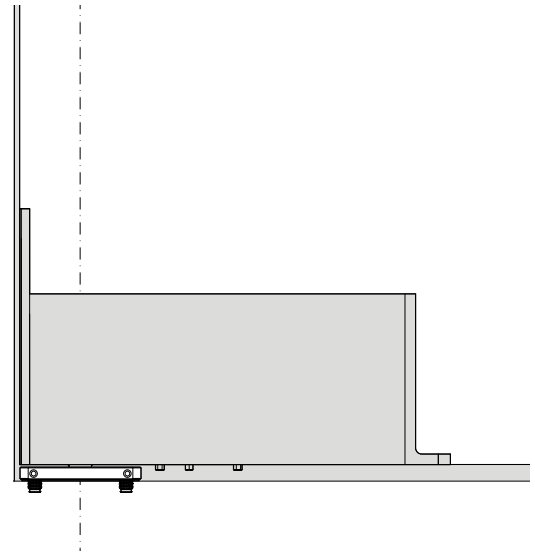

System M+ 40 mm Classe F e G

284,7 × 42 × 169 mm

Colocação	Posicionamento lateral
Ponto pivotante	Ponto pivotante fixo a 40 mm
Placas de cobertura	Aço inoxidável Preto
Peso da porta*	Classe F: até 429 kg Classe G: até 500 kg

Compatível com

Pivôs superiores	Pivô superior 40 mm Classe G
Placas de piso	Placa de piso retangular Placa de piso redonda Placa de piso arredondada Flush Placa de piso retangular Flush

* Dependendo da largura da porta, consulte System M+/M tabela de classes de peso.

Descubra mais sobre pivôs superiores ou placas de piso.

Pivôs superiores

O pivô superior ancora a porta
pivotante entre o piso e o teto.

Montagem na porta

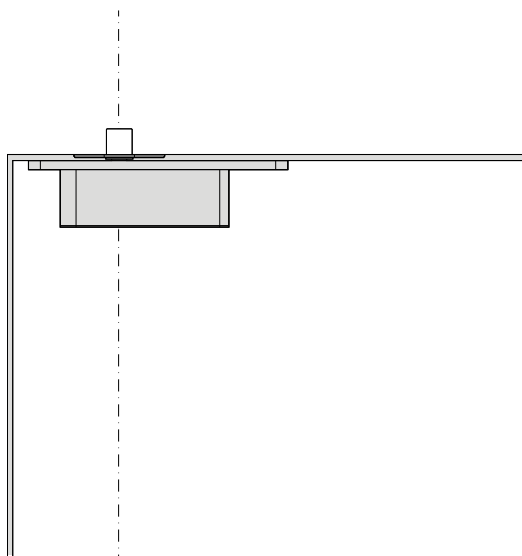

Pivô superior 70 mm Classe B

171,5 × 32 × 44 mm

Colocação	Posicionamento lateral
Diâmetro do pino	Ø10 mm
Ponto pivotante	Ponto pivotante a partir de 70 mm
Ajuste	Do lado da porta: 5 mm para a esquerda e 5 mm para a direita
Passegem de cabo	Não
Placas de cobertura	Não

Compatível com

Pivô inferiores	System M+ 70 mm Classe A e B
Placas de teto	Placa de teto Classe B

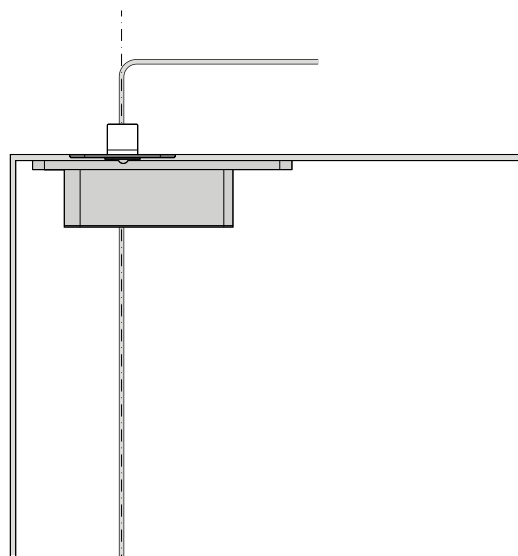

Pivô superior 70 mm Classe G

171,5 × 32 × 44 mm

Colocação	Posicionamento lateral
Diâmetro do pino	Ø15 mm
Ponto pivotante	Ponto pivotante a partir de 70 mm
Ajuste	Do lado da porta: 5 mm para a esquerda e 5 mm para a direita
Passegem de cabo	Sim, Ø7,5 mm a entrada dos cabos
Placas de cobertura	Não

Compatível com

Pivô inferiores	System M+ 70 mm Classe C a G
Placas de teto	Placa de teto Classe G

Descubra mais sobre placas de teto.

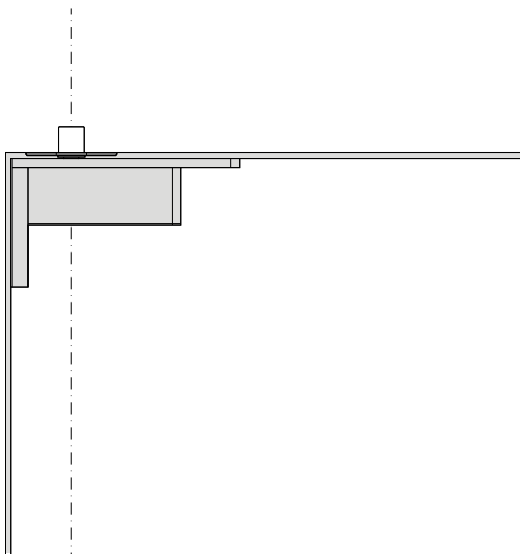

Pivô superior 40 mm Classe B

151,5 × 32 × 85 mm

Colocação	Posicionamento lateral
Diâmetro do pino	Ø10 mm
Ponto pivotante	Ponto pivotante fixo a 40 mm
Ajuste	Do lado da porta: 5 mm para a esquerda e 5 mm para a direita
Passagem de cabo	Não
Placas de cobertura	Aço inoxidável Preto

Compatível com

Pivô inferiores	System M+ 40 mm Classe A e B
Placas de teto	Placa de teto Classe B

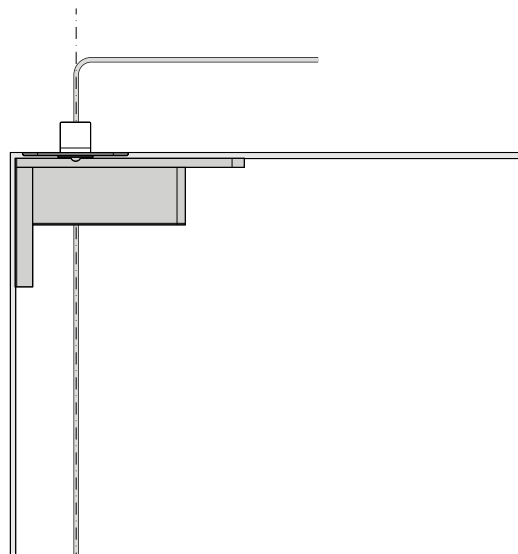

Pivô superior 40 mm Classe G

151,5 × 32 × 85 mm

Colocação	Posicionamento lateral
Diâmetro do pino	Ø15 mm
Ponto pivotante	Ponto pivotante fixo a 40 mm
Ajuste	Do lado da porta: 5 mm para a esquerda e 5 mm para a direita
Passagem de cabo	Sim, Ø7,5 mm a entrada dos cabos
Placas de cobertura	Aço inoxidável Preto

Compatível com

Pivô inferiores	System M+ 40 mm Classe C a G
Placas de teto	Placa de teto Classe G

Descubra mais sobre placas de teto.

Instalação na jamba superior

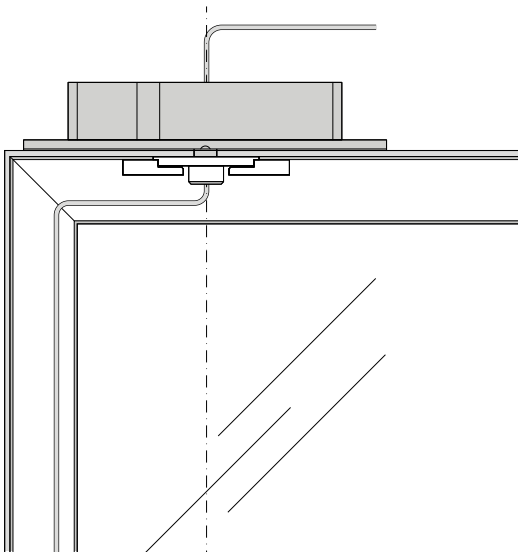

Pivô superior Reversed

240 × 32 × 45 mm

Colocação	Posicionamento lateral
Diâmetro do pino	Ø15 mm
Ponto pivotante	Ponto pivotante de 130 mm
Ajuste	Da abertura da porta: 5 mm para a esquerda e 5 mm para a direita
Passegem de cabo	Sim, Ø7,5 mm a entrada dos cabos
Placas de cobertura	Aço inoxidável Preto Branco

Compatível com

Pivô inferiores	System M+ 70 mm (todas as aulas)
Placas de teto	Receiver

Descubra mais sobre placas de teto ou Receiver.

Placas de teto e Receiver

Nossas placas de teto e Receiver combinam com os pivôs superiores. As placas de teto podem ser combinadas com todos os nossos pivôs superiores, exceto o Receiver. O pivô superior Reversed combina melhor com o Receiver para montagem na porta.

Placas de teto

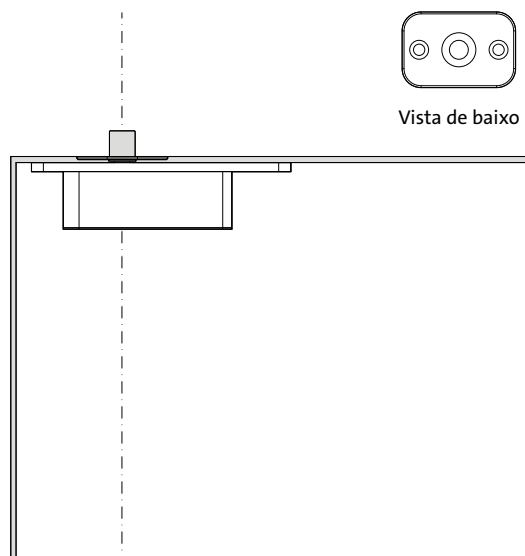

Placa de teto Classe B

60 × 40 × 20 mm

Cores Aço inoxidável
 Preto

Diâmetro do pino Ø10 mm

Compatível com

Pivôs superiores Pivô superior 70 mm Classe B
 Pivô superior 40 mm Classe B

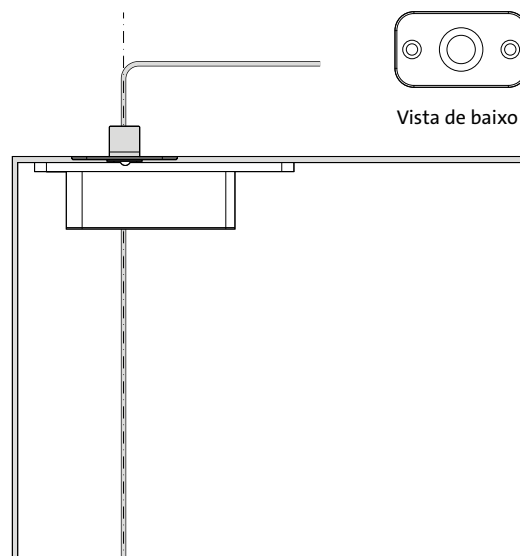

Placa de teto Classe G

70 × 40 × 23 mm

Cores Aço inoxidável
 Preto

Diâmetro do pino Ø15 mm

Compatível com

Pivôs superiores Pivô superior 70 mm Classe G
 Pivô superior Reversed

Receiver

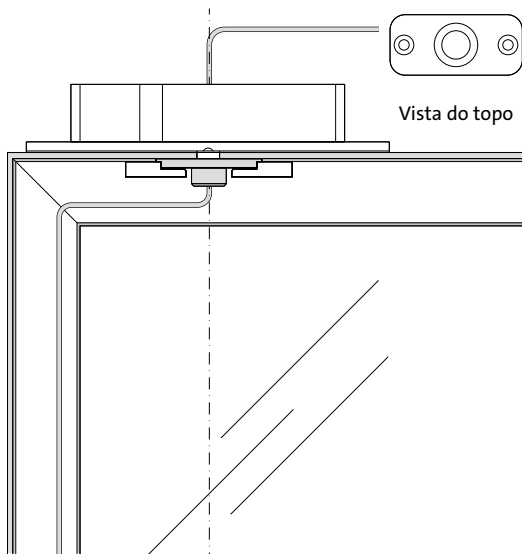

Receiver

70 × 32 × 18 mm

Cores Aço inoxidável

Diâmetro do pino Ø15 mm

Compatível com

Pivôs superiores Pivô superior Reversed

Acessórios Adapters

Placas de piso

Nossas placas de piso suportam a porta na parte inferior. Elas são montadas superficialmente com apenas pinos curtos ancorados no chão ou embutidas no batente. Seu design compacto facilita muito a instalação, e elas se combinam perfeitamente com aquecimento de piso pré-instalado.

Montagem no chão

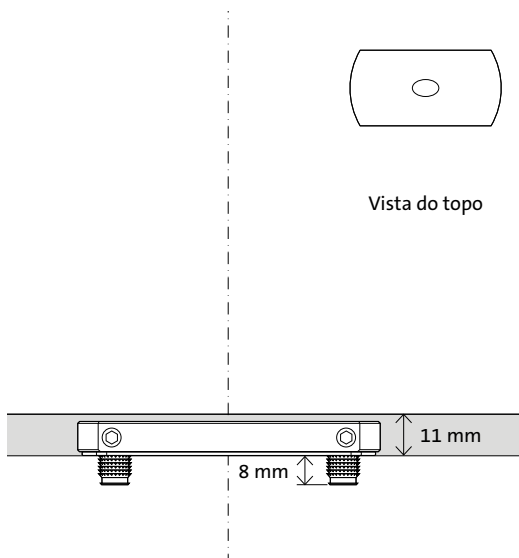

Vista do topo

Placa de piso retangular

80 × 40 × 9 mm

Esta placa de piso apresenta possibilidades de ajuste radial.

Pinos de montagem	Dois ou quatro pinos de 8 mm para estabilidade ótima entre dois tipos de piso. Ou dois pinos de 30 mm para montagem em materiais de piso laminado.
Espaço livre	11 mm
Cores	Aço inoxidável Preto
Ajuste radial	Sim, 2,5° para a esquerda e 2,5° para a direita

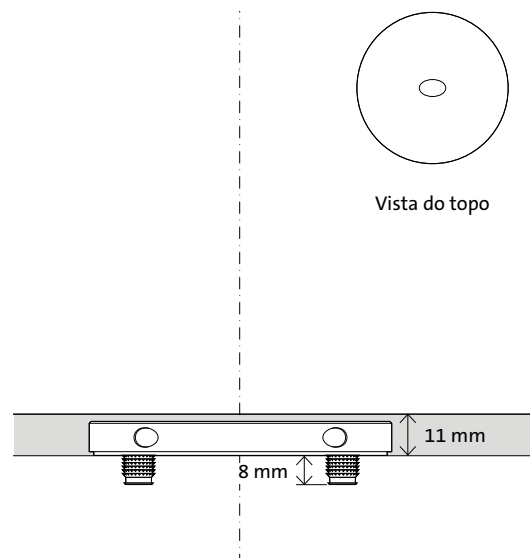

Vista do topo

Placa de piso redonda

Ø80 × 9 mm

Especialmente para fins estéticos, apresentamos a placa de piso redonda de 80 mm.

Pinos de montagem	Quatro pinos de 8 mm
Espaço livre	11 mm
Cores	Aço inoxidável Preto
Ajuste radial	Sim, 2,5° para a esquerda e 2,5° para a direita

Embutido no peitoril

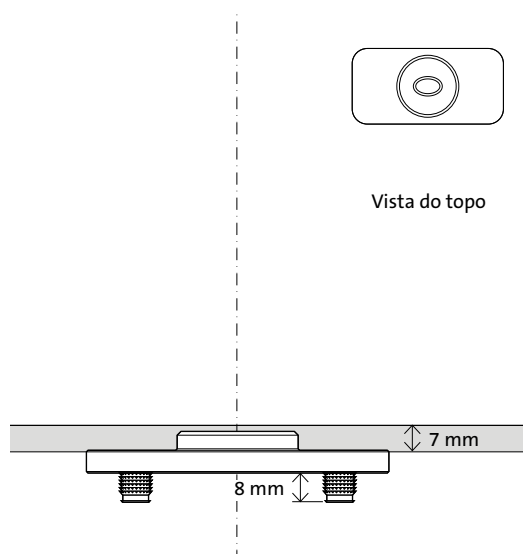

Placa de piso arredondada Flush

80 × 40 × 11 mm

A placa de piso arredondada Flush oferece a possibilidade de embutir sua placa de piso na moldura da porta. Se planeja usar vedantes de piso para evitar correntes de ar ou como vedação para uma porta pivotante externa, uma placa de piso Flush é a placa de piso que você precisa.

Pinos de montagem	Quatro pinos de 8 mm
Espaço livre	7 mm
Cores	Aço inoxidável
Ajuste radial	Não

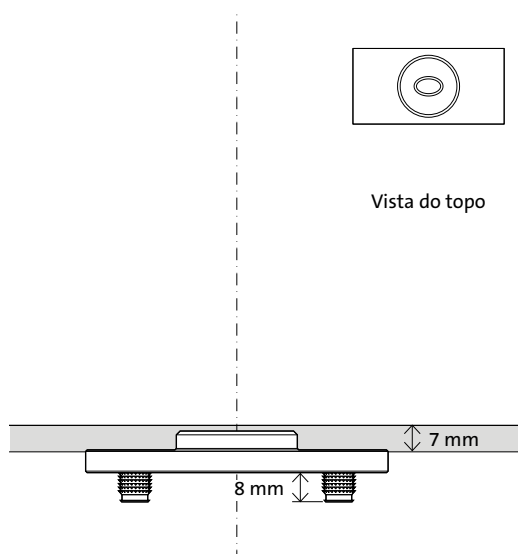

Placa de piso retangular Flush

80 × 40 × 11 mm

A placa de piso retangular Flush oferece a possibilidade de embutir sua placa de piso na moldura da porta. Se planeja usar vedantes de piso para evitar correntes de ar ou como vedação para uma porta pivotante externa, uma placa de piso Flush é a placa de piso que você precisa.

Pinos de montagem	Quatro pinos de 8 mm
Espaço livre	7 mm
Cores	Aço inoxidável
Ajuste radial	Não

Lista de verificação técnica

Para garantir que você tenha todas as especificações técnicas necessárias, compilamos uma lista de verificação inteligente.

Espaço inferior e superior

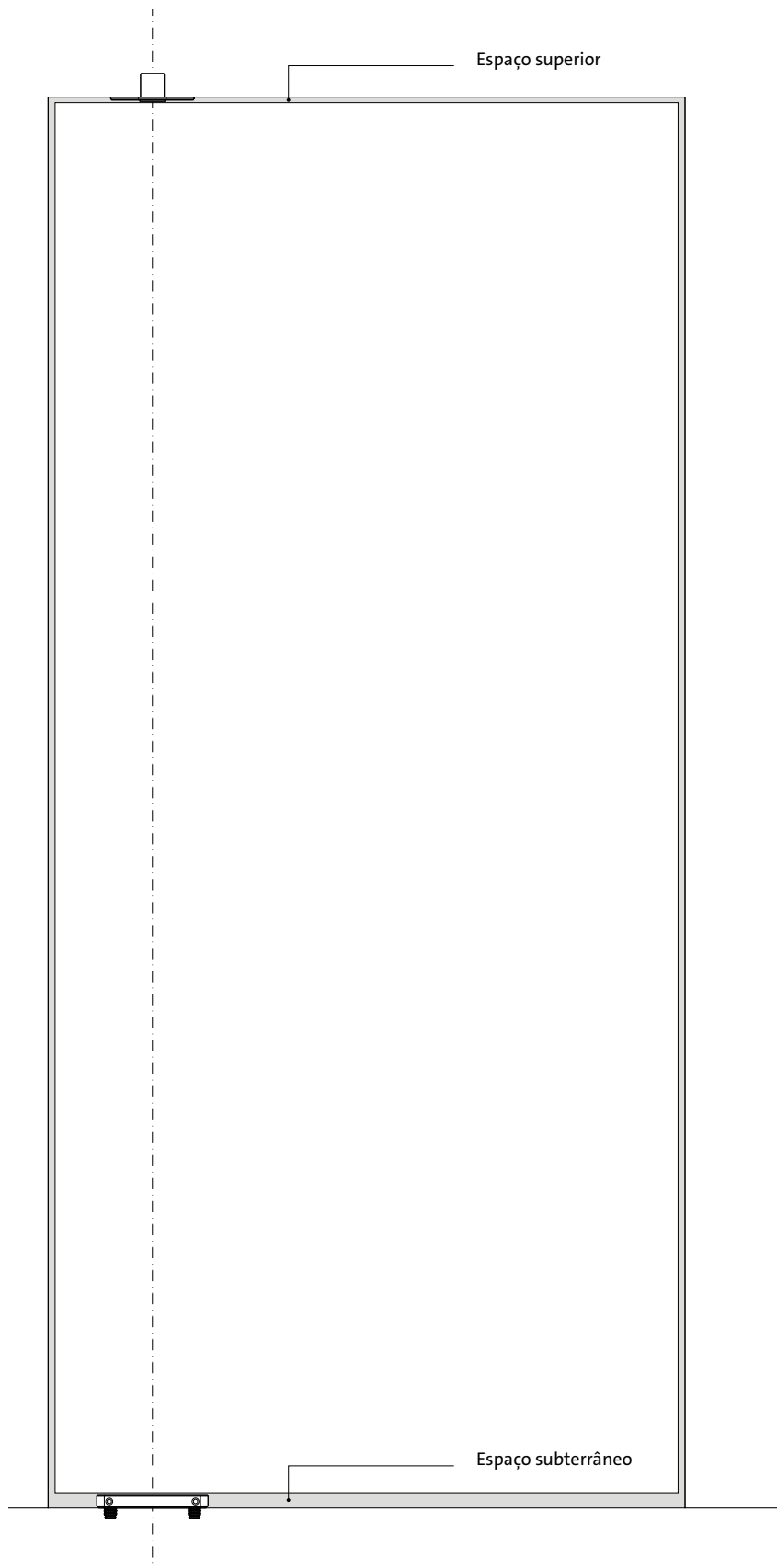

Espaço superior

A distância entre o teto e o topo da porta deve ser de 4-10 mm*.

* Em todas as situações, cuidado com a inclinação.

Espaço subterrâneo

A abertura entre a parte inferior da porta e o chão depende das placas de piso que são usadas.

Placa de piso retangular	11 mm
--------------------------	-------

Placa de piso redonda	11 mm
-----------------------	-------

Placa de piso arredondada Flush	7 mm
---------------------------------	------

Placa de piso retangular Flush	7 mm
--------------------------------	------

Salas laterais

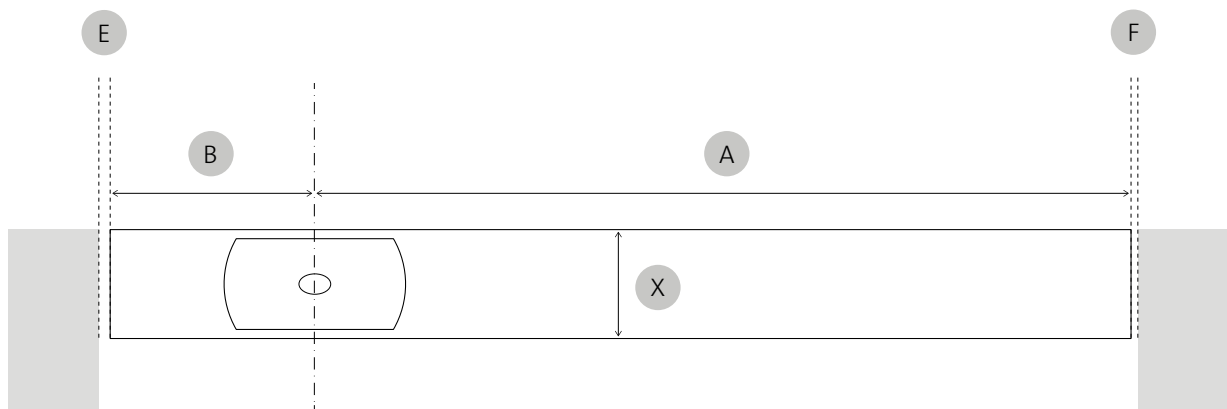

- X Espessura da porta
- B Distância do ponto pivotante até a borda próxima da porta
- A Distância do ponto pivotante até a borda distante da porta
- E Folga mínimo à esquerda
- F Folga mínimo à direita

A folga mínima no lado da porta depende da espessura e da largura da porta em relação à posição do ponto pivotante.

O resultado à esquerda e à direita será diferente. O cálculo é feito com base no raio da porta ao girar. Quanto menor o raio (o lado pivotante) e mais espessa a porta, maior a folga necessária entre a porta e a parede ou moldura.

Calcule as folgas necessárias com o nosso Gap Calculator:
www.fritsjurgens.com/pt-pt/gap-calculator.

System M+/M tabela de classes de peso

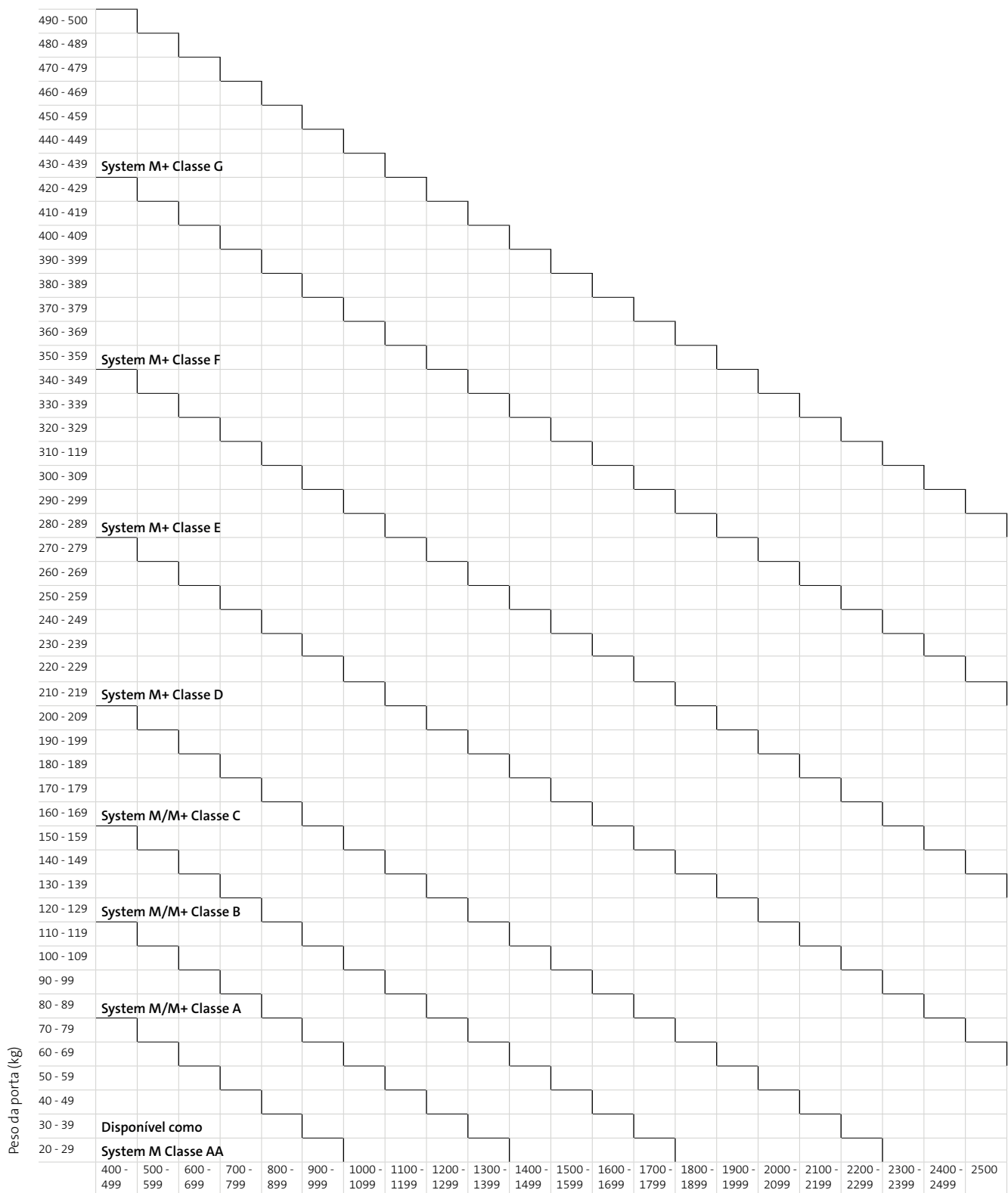

Distância do ponto pivotante até a borda distante da porta (mm)

Fresagem e componentes

Tentamos manter nosso procedimento de fresagem tão simples quanto nossos designs. Seguindo as instruções passo a passo, preparar uma porta para encaixar nossos componentes deve ser fácil como um, dois, três. Lembre-se de que o espaço para fresagem é sempre maior do que o sistema em si.

System M+ 70 mm Classe A a E

Fresagem - preparar a porta

Ponto de articulação = mínimo 70 mm

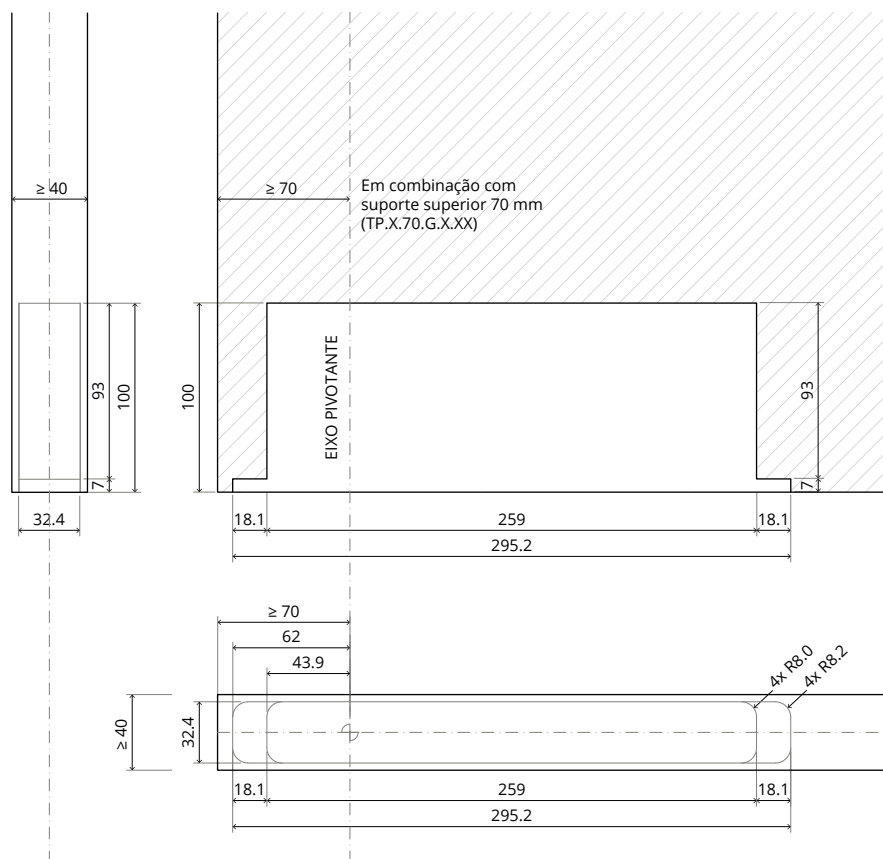

Componentes

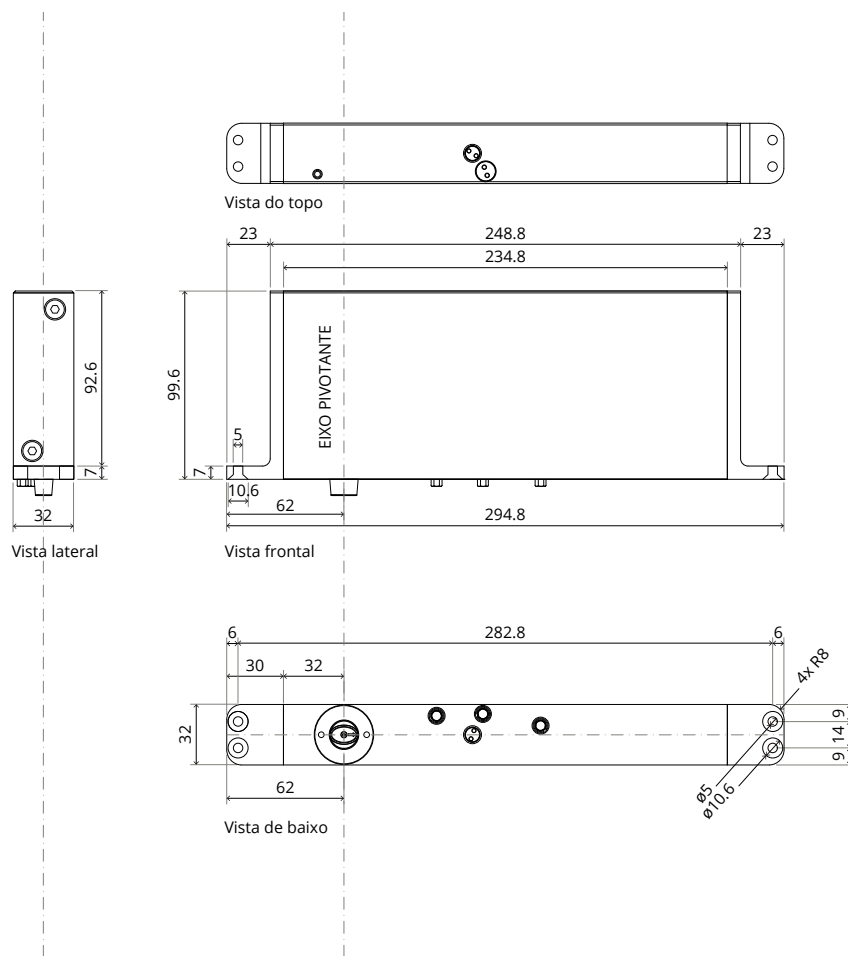

System M+ 70 mm Classe F e G

Fresagem - preparar a porta

Ponto de articulação = mínimo 70 mm

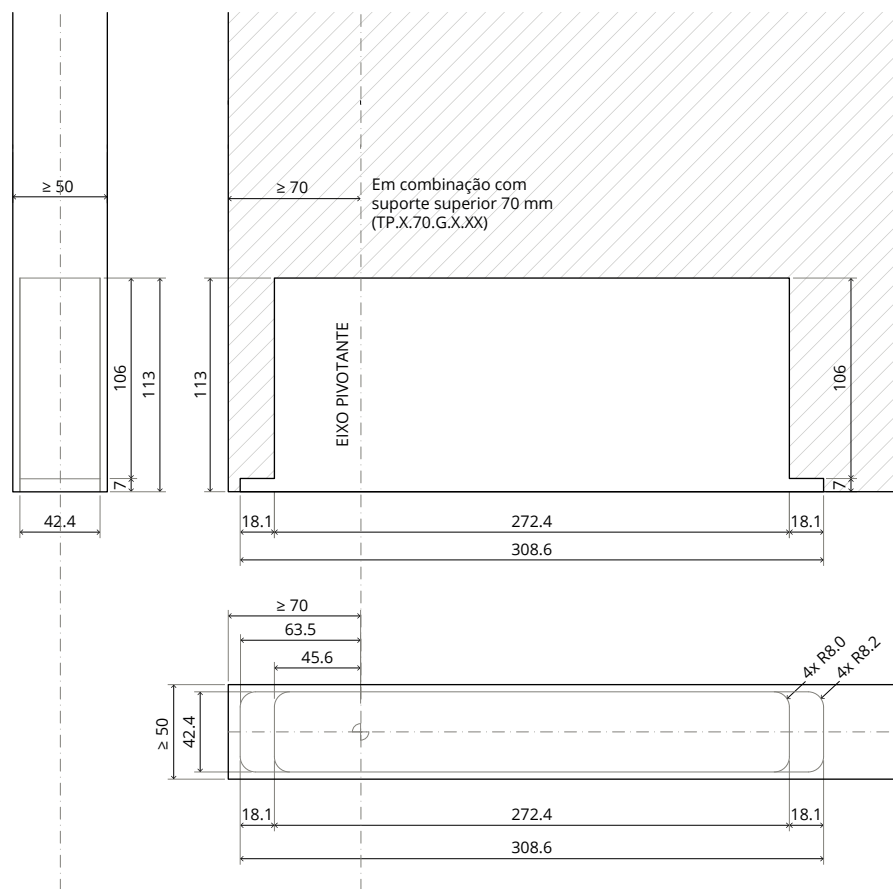

Componentes

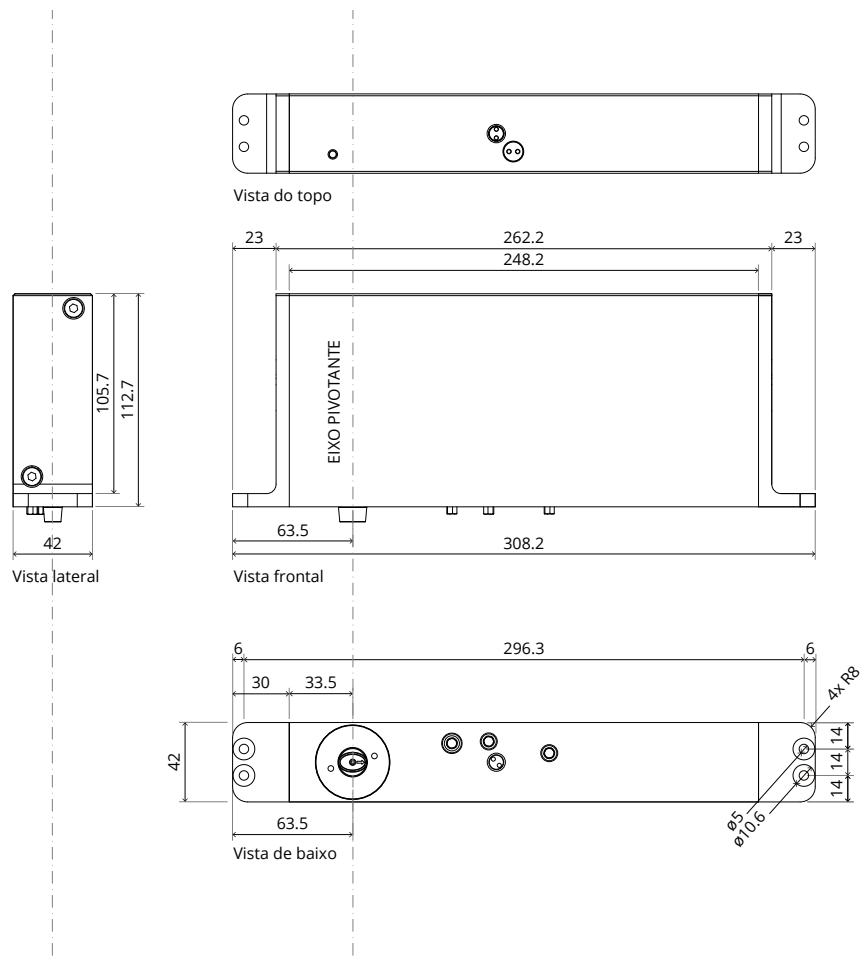

System M+ 40 mm Classe A a E

Fresagem - preparar a porta

Ponto de articulação = fixo 40 mm

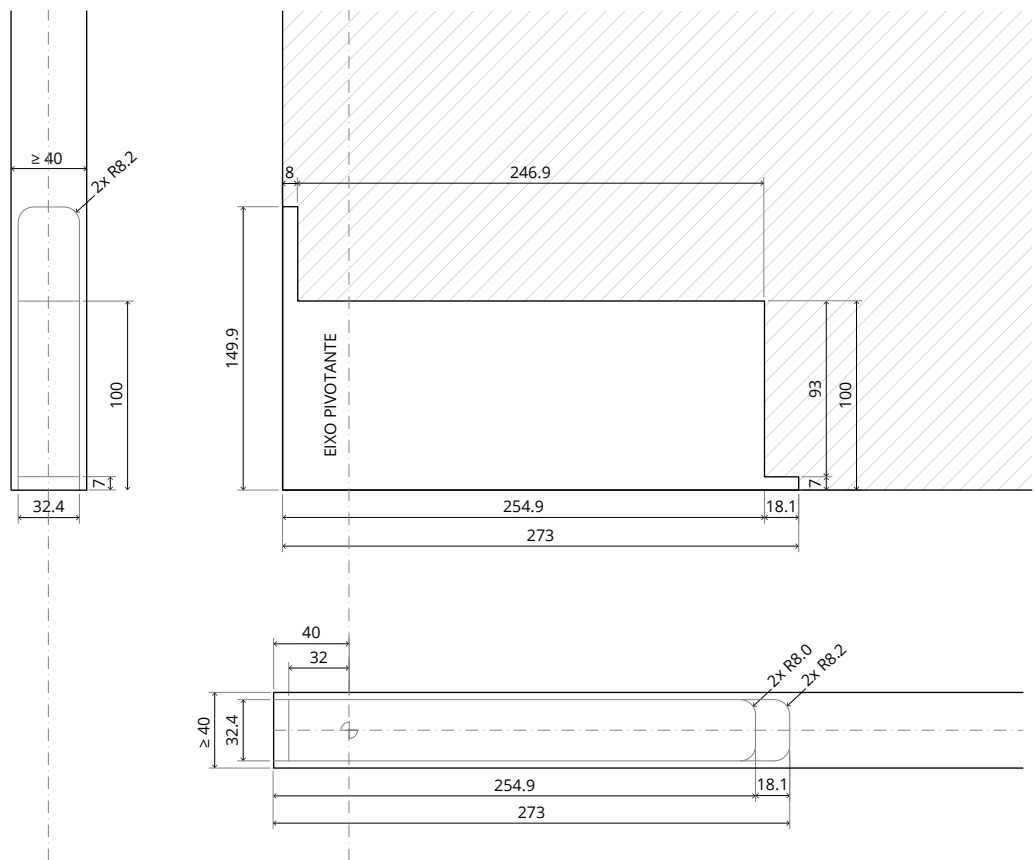

Componentes

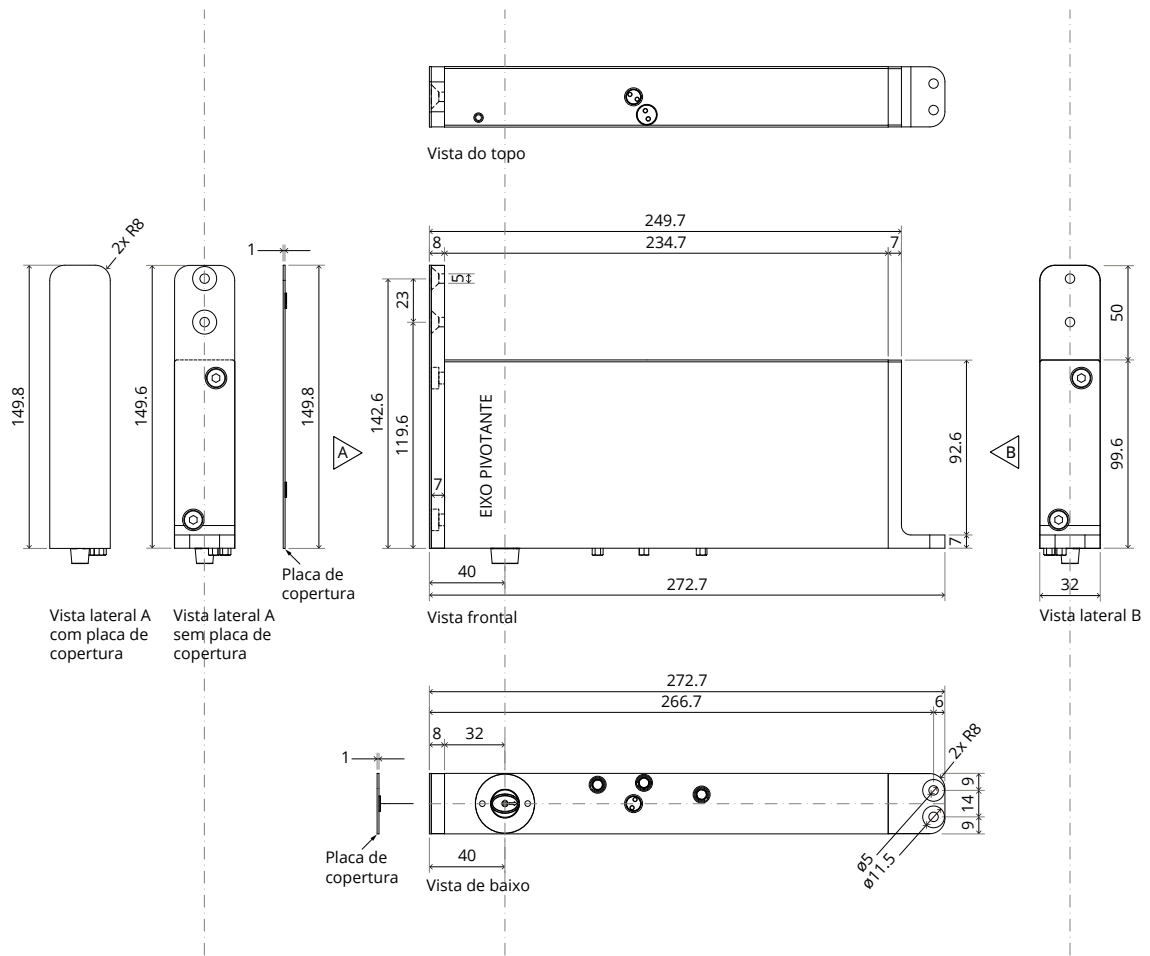

System M+ 40 mm Classe F e G

Fresagem - preparar a porta

Ponto de articulação = fixo 40 mm

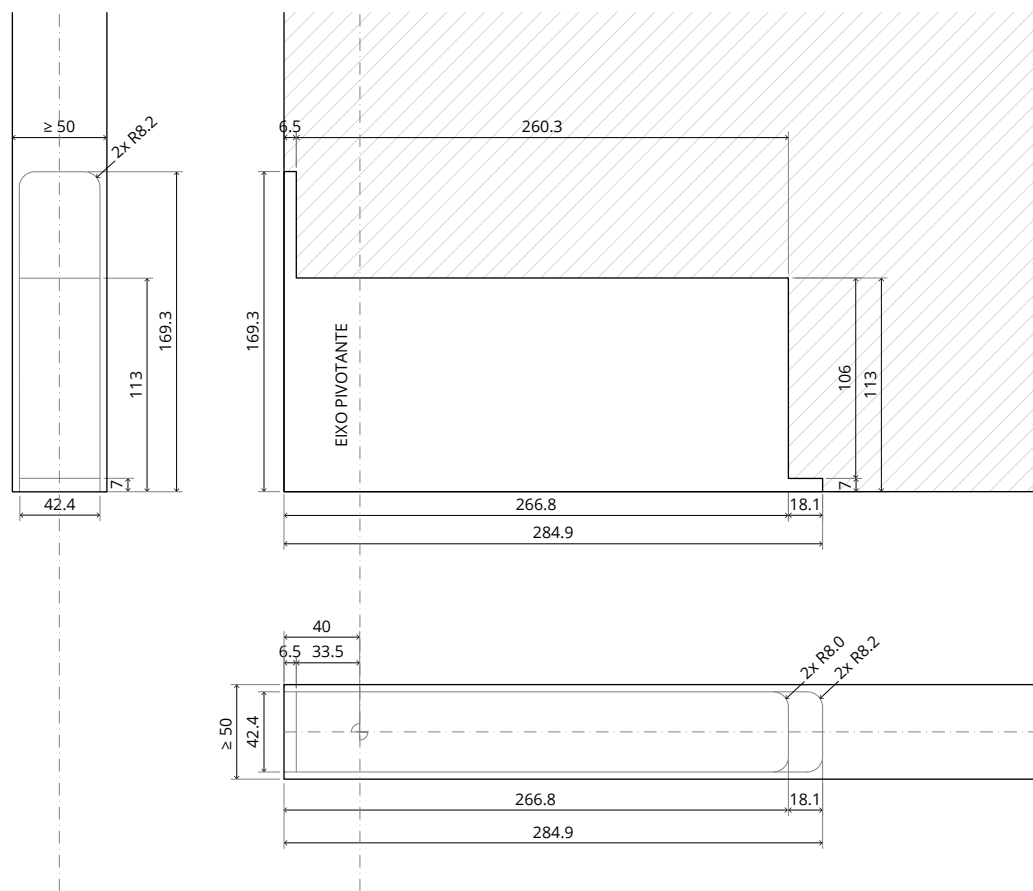

Componentes

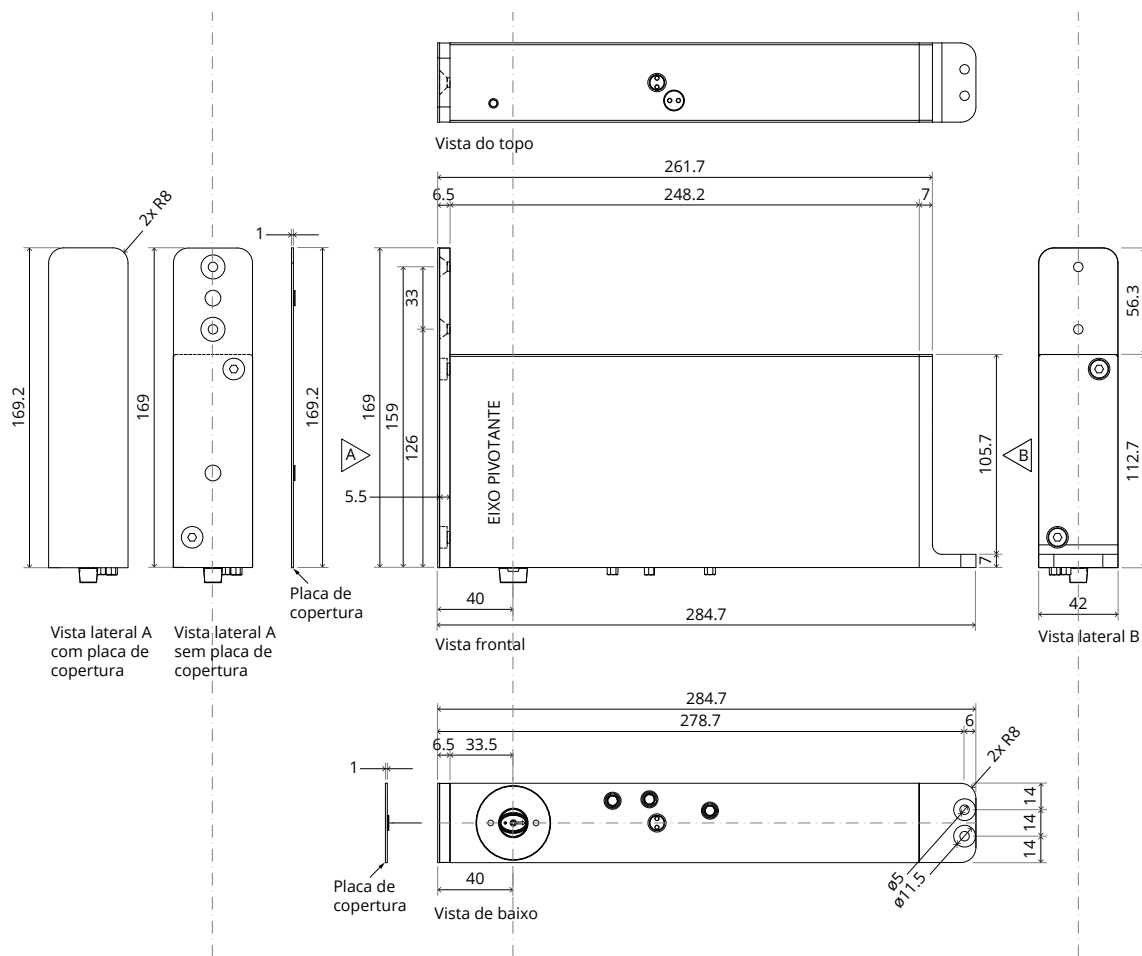

Pivô superior 70 mm Classe B

Fresagem - preparar a porta

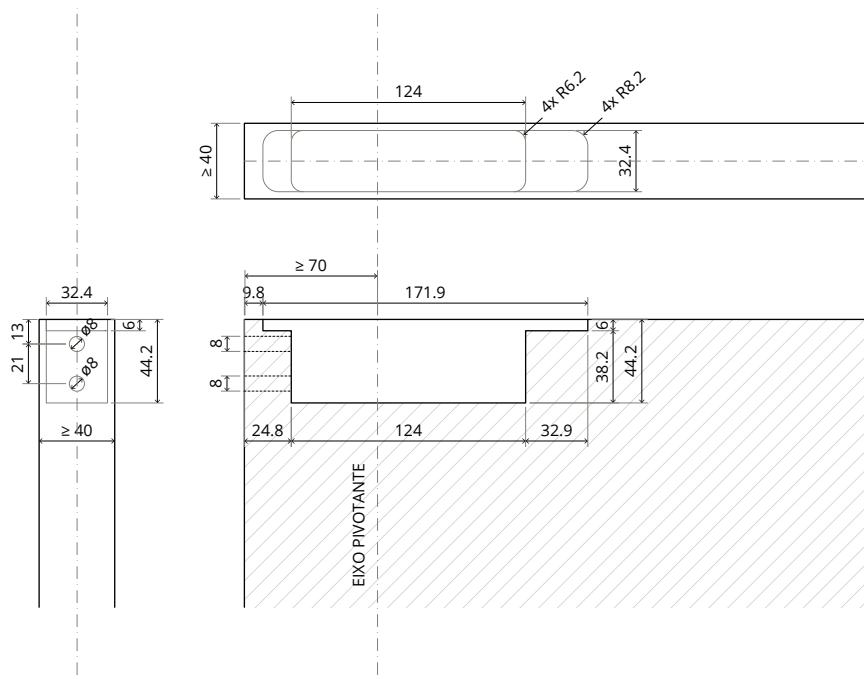

Componentes

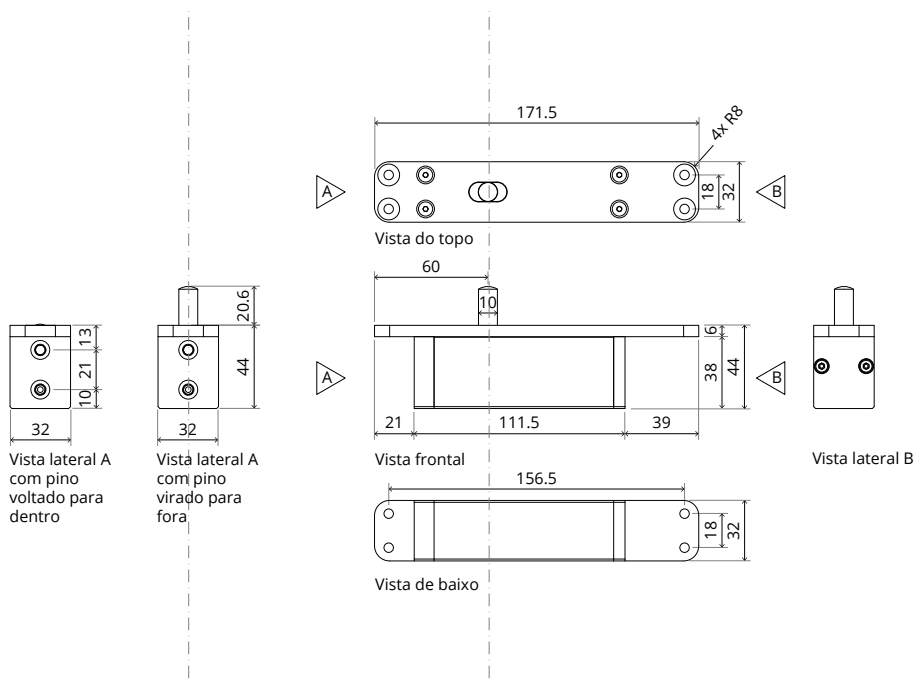

Pivô superior 70 mm Classe G

Fresagem - preparar a porta

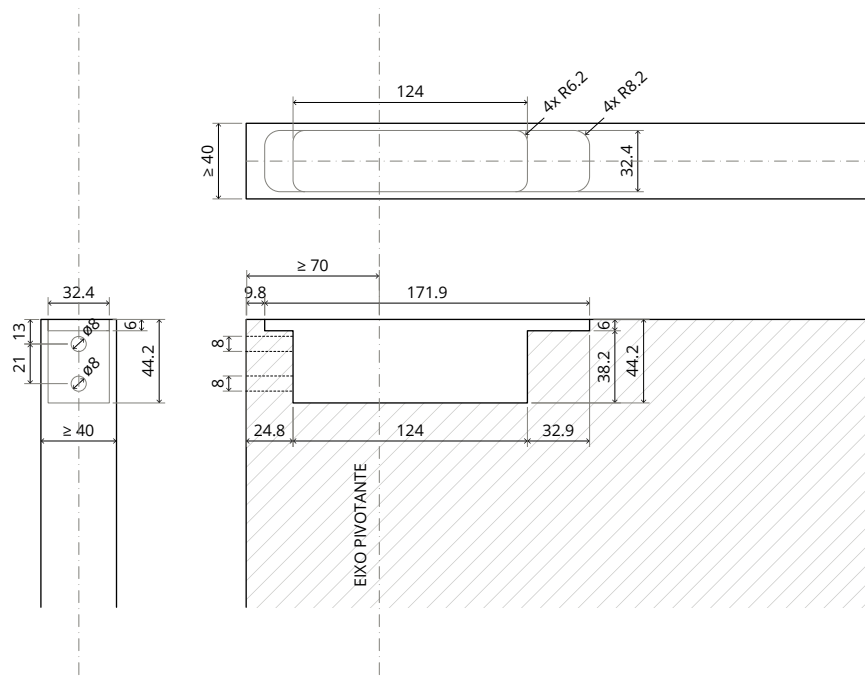

Componentes

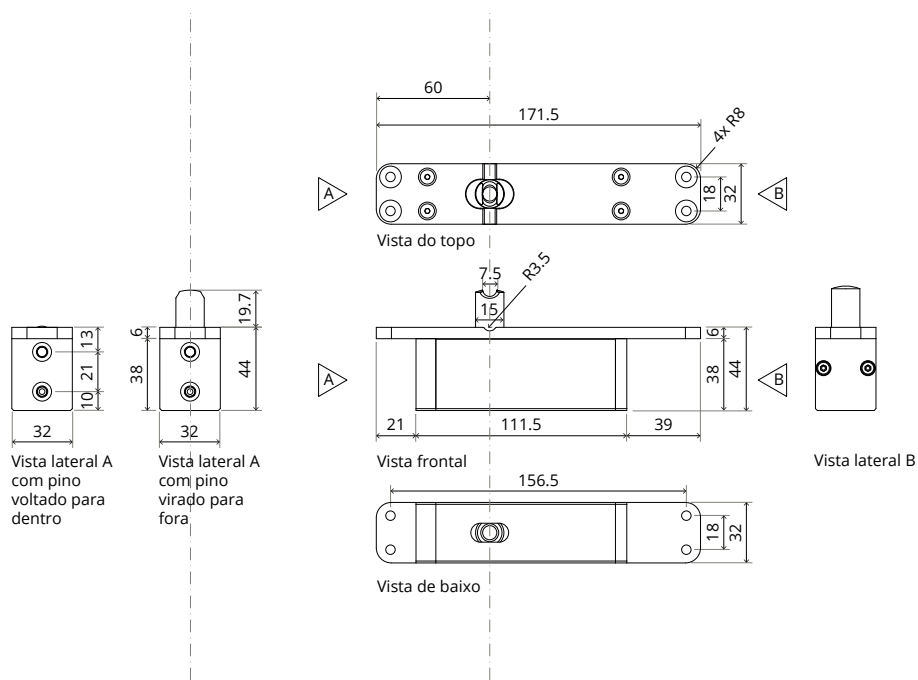

Pivô superior 40 mm Classe B

Fresagem - preparar a porta

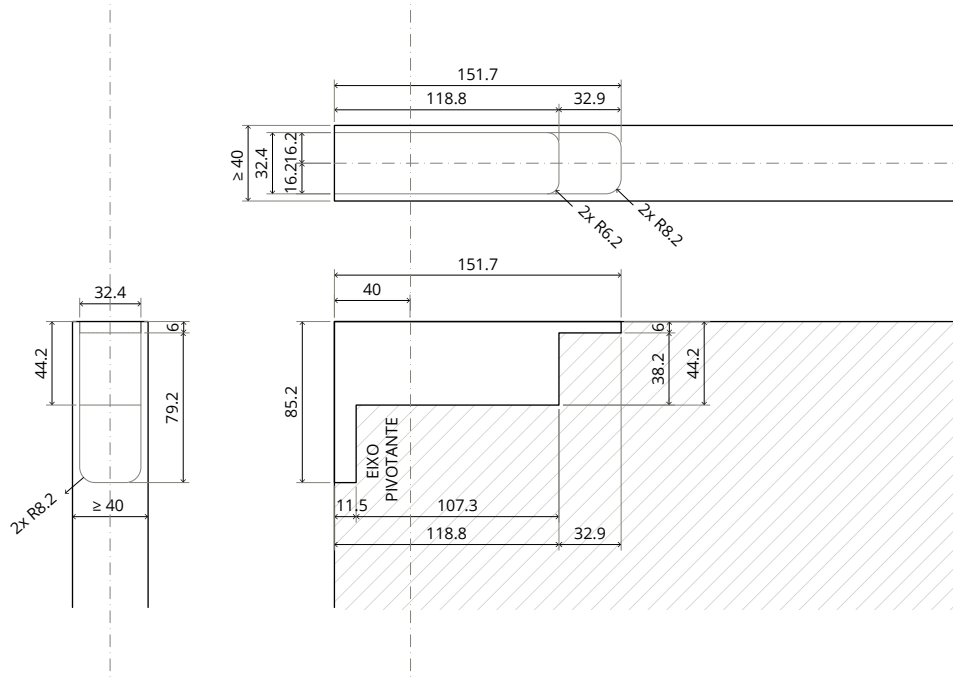

Componentes

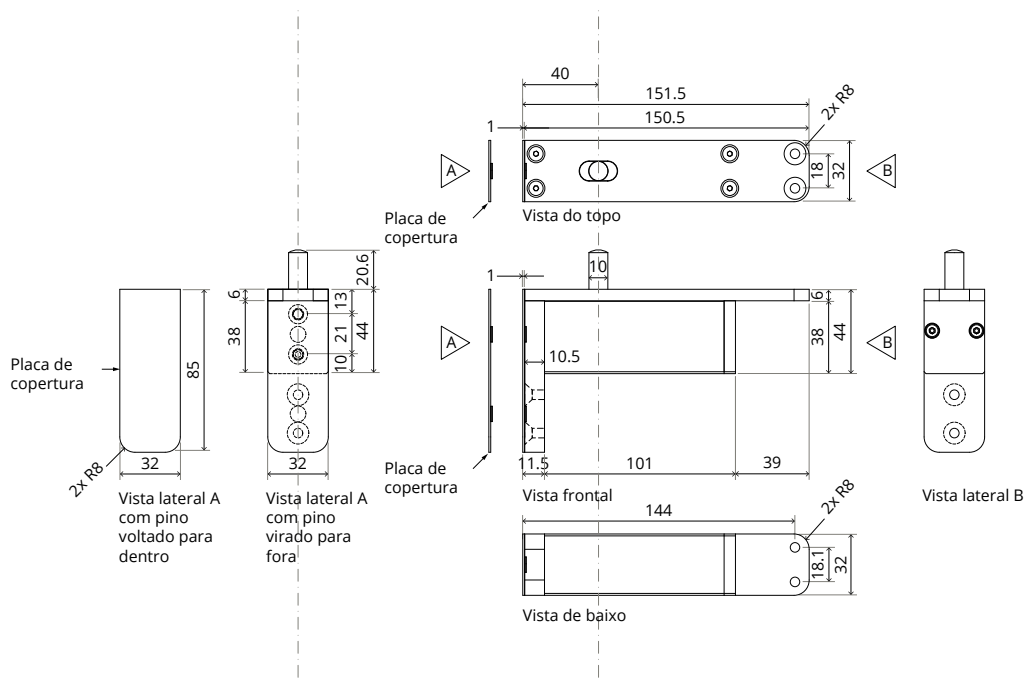

Pivô superior Reversed

Fresagem - preparar a porta e a teto/jamba superior

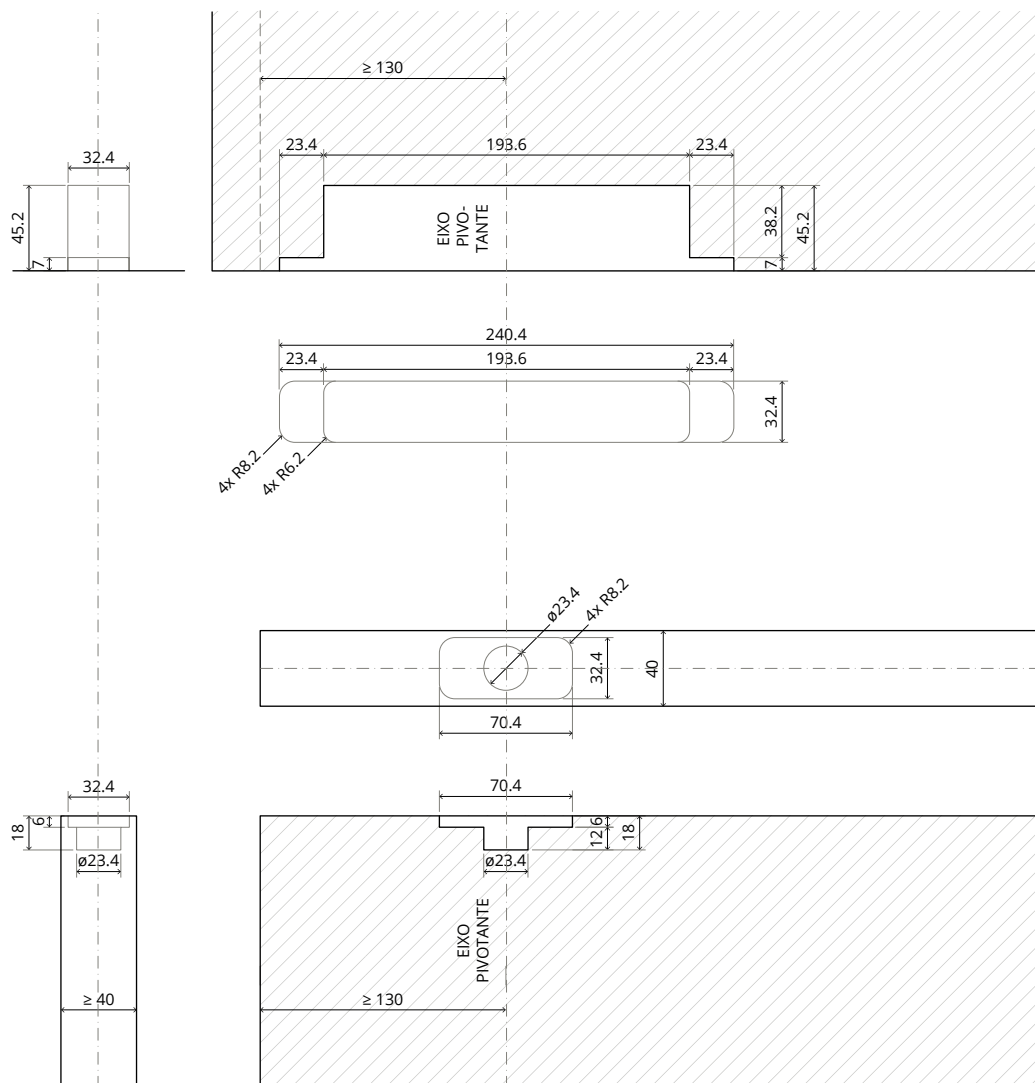

Componentes

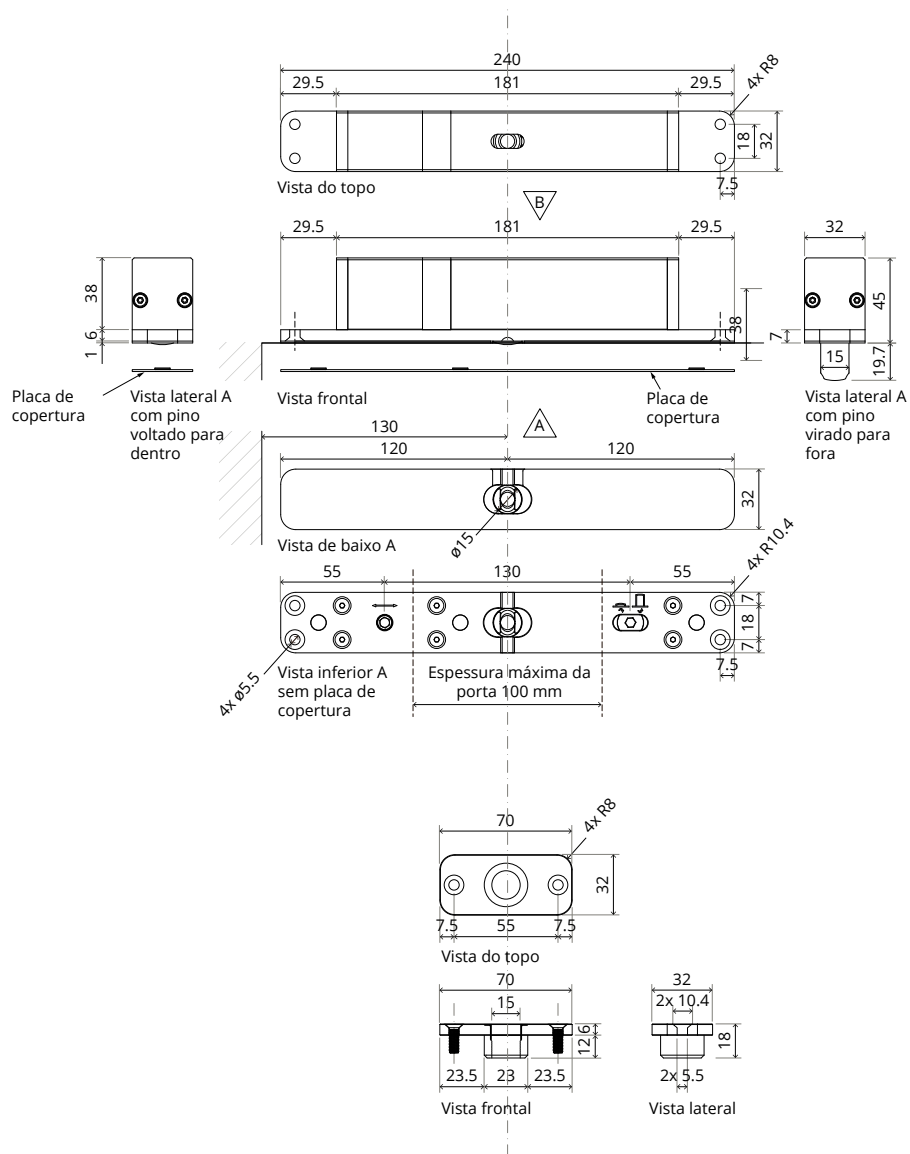

FritsJurgens International

A. Einsteinlaan 1
9615 TE Kolham
Países Baixos
+31 598 343 410
info@fritsjurgens.com

FritsJurgens Dubai Branch

DLC-OP-A2-4-0029
Dubai South
Dubai
Emirados Árabes Unidos
+971 4 820 8106
+971 58 137 2611
dubai@fritsjurgens.com

fritsjurgens.com



Copyright © FritsJurgens®
BO.tech.M+.PT - 11/2024